

# OPERATOR'S MANUAL

19A700590EM - RZT 50", 54" & 60" Fabricated Deck Striper Kit  
19A700600EM - RZT 42", 50" & 54" Stamped Deck Striper Kits  
19A700610EM - RZT 46" Stamped / Fabricated Deck Striper Kit

## WARNING

**READ AND FOLLOW ALL SAFETY RULES AND INSTRUCTIONS IN THIS MANUAL  
BEFORE ATTEMPTING TO OPERATE THIS MACHINE.  
FAILURE TO COMPLY WITH THESE INSTRUCTIONS MAY RESULT IN PERSONAL INJURY.**

---

MTD LLC, P.O. BOX 361131 CLEVELAND, OHIO 44136-0019

---



## Thank You

Thank you for purchasing an MTD Striper Kit. It was carefully engineered to provide excellent performance when properly operated and maintained.

Please read this entire manual prior to operating the equipment. It instructs you how to safely and easily set up, operate and maintain your machine. Please be sure that you, and any other persons who will operate the machine, carefully follow the recommended safety practices at all times. Failure to do so could result in personal injury or property damage.

All information in this manual is relative to the most recent product information available at the time of printing. Review this manual frequently to familiarize yourself with the machine, its features and operation. Please be aware that this Operator's Manual may cover a range of product specifications for various models. Characteristics and features discussed and/or illustrated in this manual may not be applicable to all models. We reserve the right to change product specifications, designs and equipment without notice and without incurring obligation.

If applicable, the power testing information used to establish the power rating of the engine equipped on this machine can be found at [www.opei.org](http://www.opei.org) or the engine manufacturer's web site.

If you have any problems or questions concerning the machine, phone your local authorized MTD service dealer or contact us directly. MTD's Customer Support telephone numbers, website address and mailing address can be found on this page. We want to ensure your complete satisfaction at all times.

Throughout this manual, all references to *right* and *left* side of the machine are observed from the operating position

The engine manufacturer is responsible for all engine-related issues with regards to performance, power-rating, specifications, warranty and service. Please refer to the engine manufacturer's Owner's/Operator's Manual, packed separately with your machine, for more information.

## Table of Contents

<b>19A70059OEM Installation.....</b>	<b>3</b>	<b>Warranty.....</b>	<b>8</b>
<b>19A70060OEM 42" Installation.....</b>	<b>4</b>	<b>Español.....</b>	<b>9</b>
<b>19A70060OEM 50"/54" Installation.....</b>	<b>5</b>	<b>Français.....</b>	<b>17</b>
<b>19A70061OEM Installation.....</b>	<b>6</b>		

## Record Product Information

Before setting up and operating your new equipment, please locate the model plate on the equipment and record the information in the provided area to the right. This information will be necessary, should you seek technical support via our web site, Customer Support Department, or with a local authorized service dealer.

### MODEL NUMBER

--	--	--	--	--	--	--	--	--	--	--	--

### SERIAL NUMBER

--	--	--	--	--	--	--	--	--	--	--	--

## Product Registration and Customer Support

***Please do NOT return the machine to the retailer or dealer without first contacting the Customer Support Department.***

If you have difficulty assembling this product or have any questions regarding the controls, operation, or maintenance of this machine, want to order replacement parts/attachments/accessories, or want to view an online How-To video; you can seek help from the experts. Have your full model number and serial number ready. Choose from the options below:

- ◇ **Web:** [www.mtdproducts.com/equipment/mtdproducts](http://www.mtdproducts.com/equipment/mtdproducts)
- ◇ **Phone:** (800) 800-7310
- ◇ **Mail:** MTD LLC • P.O. Box 361131 • Cleveland, OH • 44136-0019

## 50", 54" & 60" Fabricated Deck Striper Kit - Model 19A700590EM

Model 19A700590EM striper kit is designed for use with select Residential Zero Turn (RZT) mowers. Refer to your RZT's Operator's Manual to assure compatibility.

### Carton Contents - Model 19A700590EM

Before beginning installation, remove all parts from the carton to make sure everything is present. Carton contents are listed below. Part numbers are shown in parentheses. See Figure 1-1.

1. Three Roller Support Brackets (703-08454)
2. Six Screws,  $\frac{3}{8}$ -16 x .750 (710-0623)
3. One Roller Pin (711-05664)
4. One Lock Nut,  $\frac{1}{2}$ -13 (712-3083)
5. Four Rollers (731-05679B)

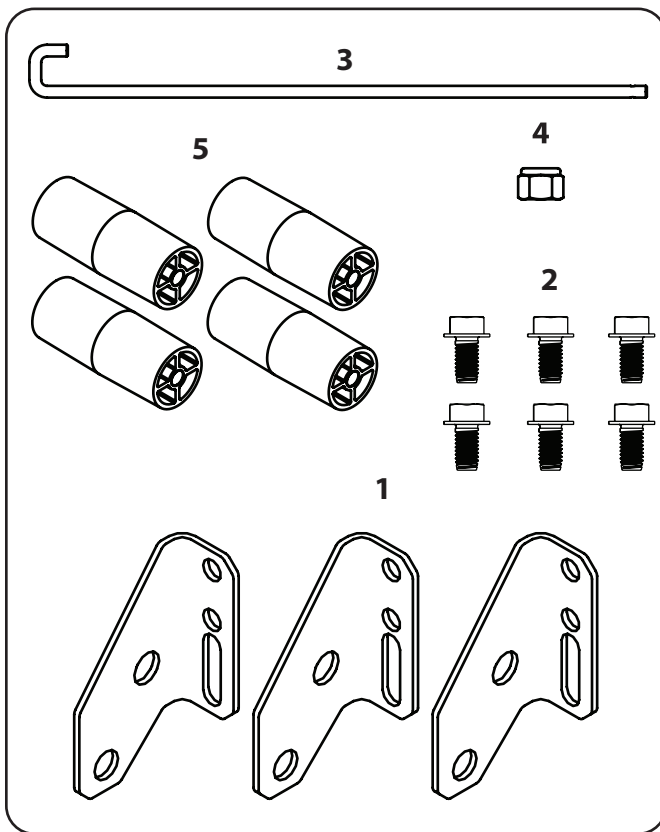

Figure 1-1

## 50", 54" & 60" Fabricated Deck Striper Kit Installation - Model 19A700590EM

To install the Striper Kit on tractors equipped with a 50", 54" or 60" fabricated deck proceed as follows:

1. Install three Roller Support Brackets (#1) to the locations shown in Figure 1-2 on the Tractors deck with two  $\frac{3}{8}$  Self-Tapping Screws (#2) per bracket. See Figure 1-2.

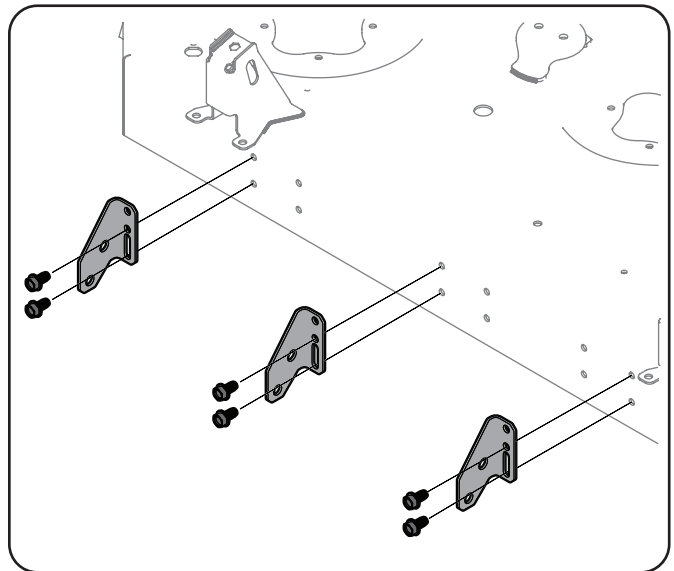

Figure 1-2

2. Align the rollers (#5) inside the brackets (2 per set of brackets) and slide the Roller Pin (#3) through the center of the rollers and into the mounting hole of the right handed Roller Bracket. See Figure 1-3.
3. Secure the end of the Roller Pin with a  $\frac{1}{2}$  Lock Nut (#4). See Figure 1-3.

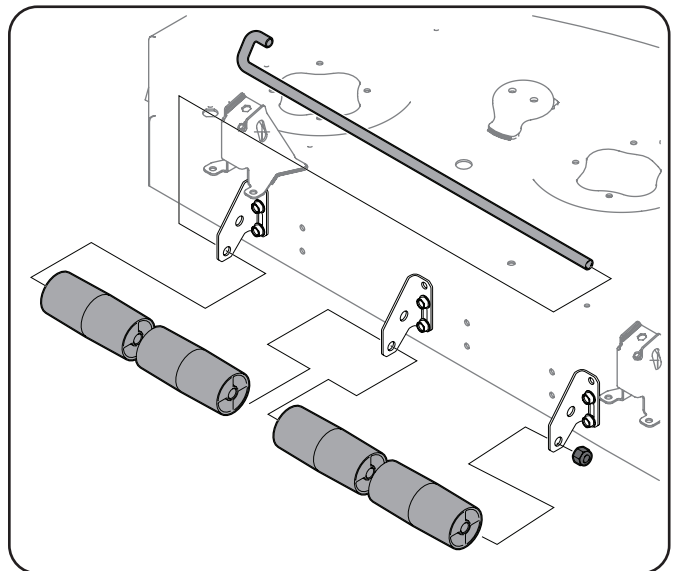

Figure 1-3

## 42", 50" & 54" Stamped Deck Striper Kit - Model 19A700600EM

Model 19A700600EM striper kit is designed for use with select Residential Zero Turn (RZT) mowers. Refer to your RZT's Operator's Manual to assure compatibility.

### Carton Contents - Model 19A700600EM

Before beginning installation, remove all parts from the carton to make sure everything is present. Carton contents are listed below. Part numbers are shown in parentheses. See Figure 1-4.

1. Four Carriage Bolts,  $\frac{5}{16}$ -18 x 1.00 (710-0276)
2. One Roller Pin,  $\frac{1}{2}$  x 27.75 (711-05664)
3. Four Lock Nuts,  $\frac{5}{16}$ -18 (712-04063)
4. One Lock Nut,  $\frac{1}{2}$ -13 (712-3083)
5. Four Rollers (731-05679B)
6. One Left Roller Bracket (789-02377)
7. One Right Roller Bracket (789-02378)

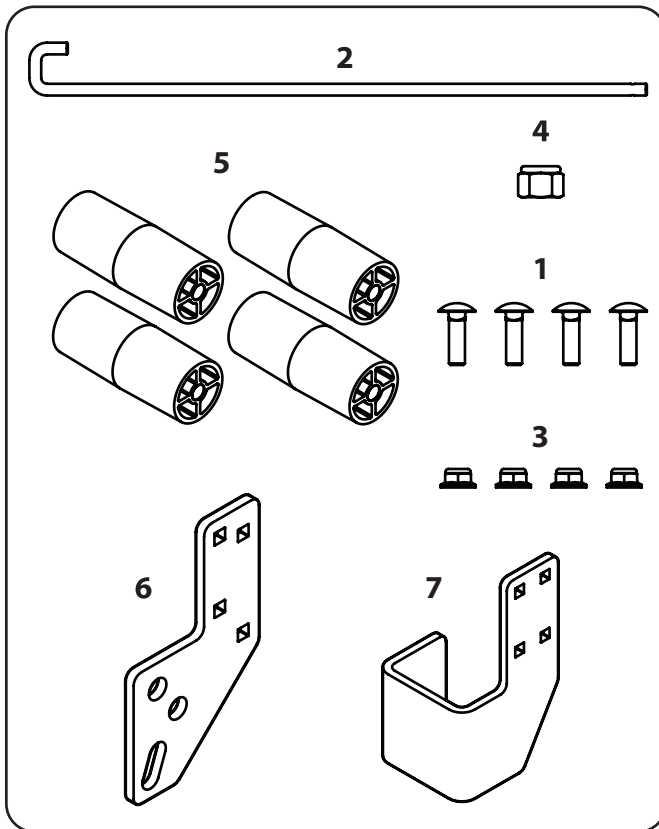

Figure 1-4

## 42" Stamped Deck Striper Kit Installation - Model 19A700600EM

To install the Striper Kit on tractors equipped with a 42" stamped deck proceed as follows:

1. Use Figure 1-5 below to locate the proper mounting hole locations on the Left and Right Roller Brackets (#6 & #7) for your kit.

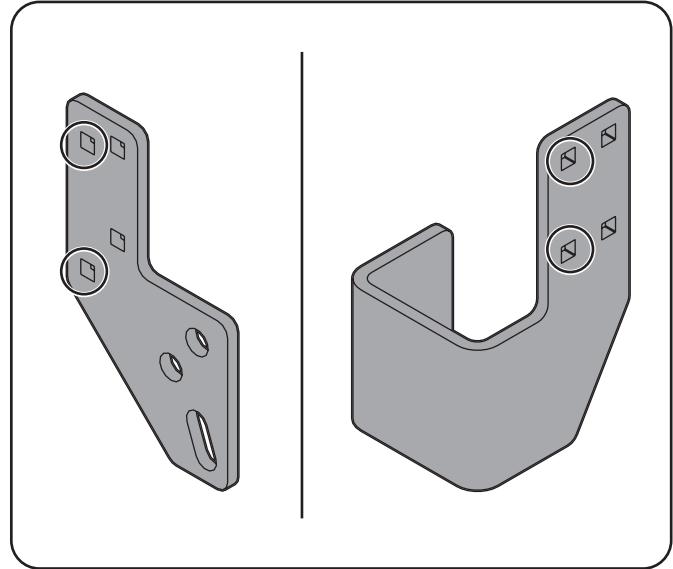

Figure 1-5

2. Install the Left and Right Roller Brackets (#6 & #7) to the locations shown in Figure 1-6 on the Tractors deck with two Carriage Bolts (#1) and two  $\frac{5}{16}$  Lock Nuts (#3) per side.

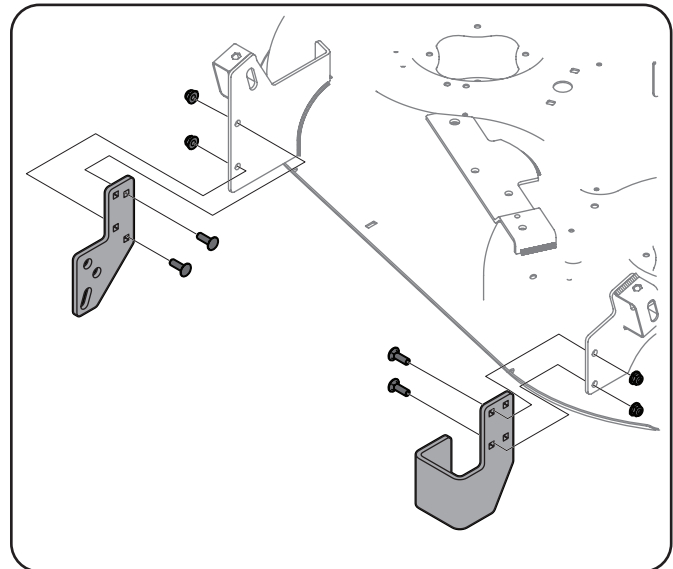
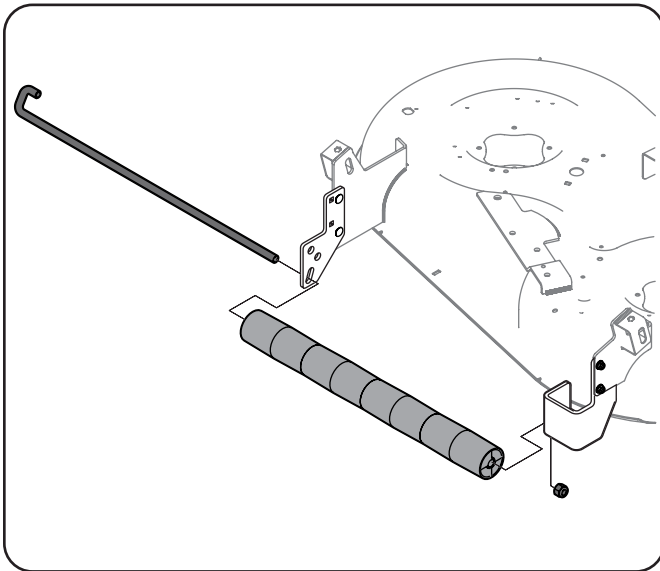

Figure 1-6

3. Align the four Rollers (#5) inside the brackets and slide the Roller Pin (#2) through the center of the rollers and into the mounting hole of the Right Roller Bracket (#7). See Figure 1-7.

- Make sure that the J-shaped end on the Roller Pin is secured in the mounting hole of the Left Roller Bracket (#6) and then secure the end on the Roller Pin with a ½ Lock Nut (#4). See Figure 1-7.



**Figure 1-7**

- The roller can be adjusted to two different heights. To change the height of the striper kit, remove the Locknut and slide the pin out far enough to move it into the desired height setting on the right side of the bracket. Secure the hooked end of the pin and install the lock nut to lock into position. See Figure 1-8.

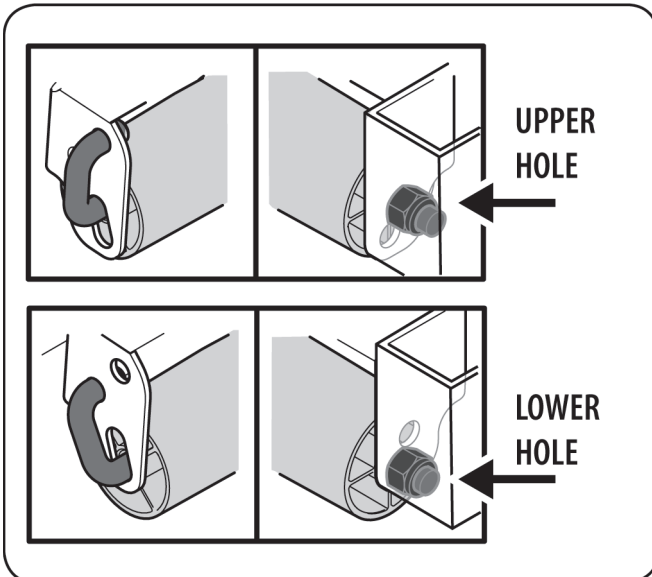

**Figure 1-8**

**NOTE:** Deck wheels may need adjusted for maximum striping performance. See your Tractors Operator Manual for instructions on adjusting the deck wheels.

## 50" & 54" Stamped Deck Striper Kit Installation - Model 19A700600EM

To install the Striper Kit on Tractors equipped with a 50" or 54" stamped deck proceed as follows:

- Use Figure 1-9 below to locate the proper mounting hole locations on Left and Right Roller Brackets (#6 & #7) for your kit.

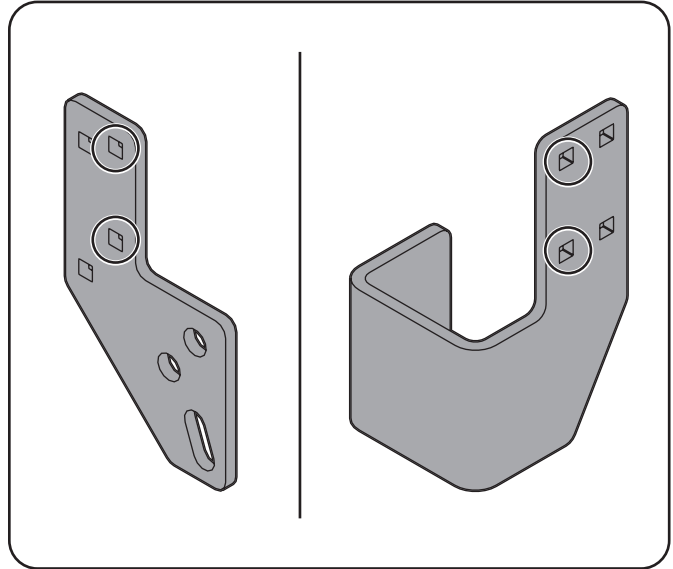

**Figure 1-9**

- Install the Left and Right Roller Brackets (#6 & #7) to the location shown in Figure 1-10 on the Tractors deck with two Carriage Bolts (#1) and two 5/16 Lock Nuts (#3) per side. See Figure 1-10.

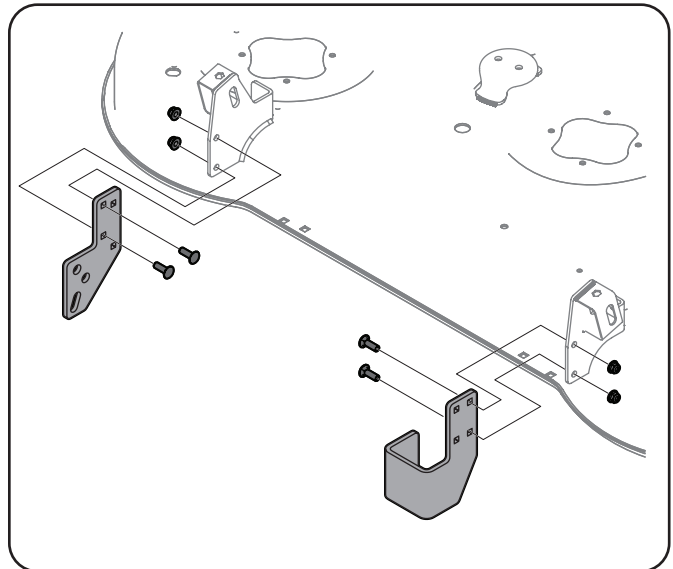

**Figure 1-10**

3. Make sure that the J-shaped end on the Roller Pin is secured in the mounting hole of the Left Roller Bracket (#6) and then secure the end on the Roller Pin with a 1/2 Lock Nut (#4). See Figure 1-11.

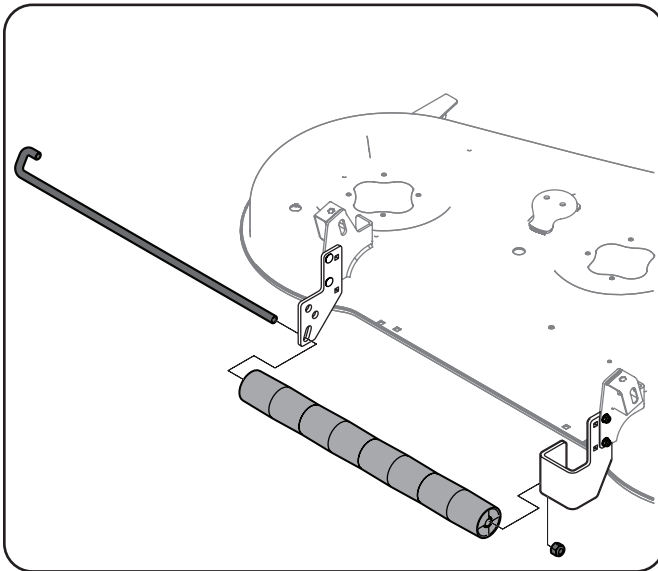

**Figure 1-11**

4. The roller can be adjusted to two different heights. To change the height of the striper kit, remove the Locknut and slide the pin out far enough to move it into the desired height setting on the right side of the bracket. Secure the hooked end of the pin and install the Locknut to lock into position. See Figure 1-12.

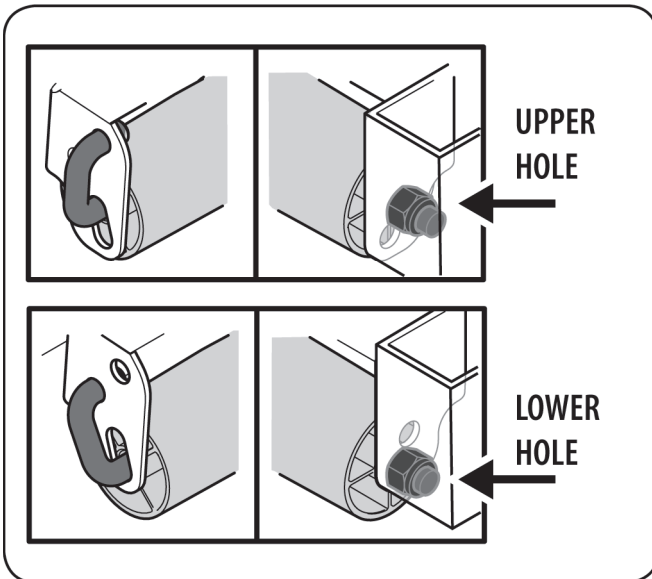

**Figure 1-12**

**NOTE:** Deck wheels may need adjusted for maximum striping performance. See your Tractors Operator Manual for instructions on adjusting the deck wheels.

## 46" Deck Striper Kit - Model 19A700610EM

Model 19A700610EM striper kit is designed for use with select Residential Zero Turn (RZT) mowers. Refer to your RZT's Operator's Manual to assure compatibility.

### Carton Contents - Model 19A700610EM

Before beginning installation, remove all parts from the carton to make sure everything is present. Carton contents are listed below. Part numbers are shown in parentheses. See Figure 1-13.

1. Four Hex-head Capscrews, 5/16-18 (710-3038)
2. One Roller Pin (711-08681)
3. Four Lock Nuts, 5/16-18 (712-04063)
4. One Lock Nut, 1/2-13 (712-3083)
5. Four rollers (731-17871)
6. One Right Roller Bracket (789-02457)
7. One Left Roller Bracket (789-02458)

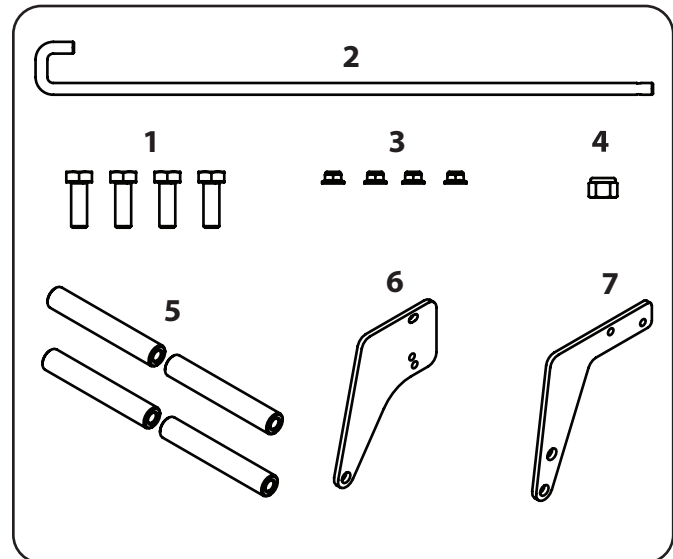
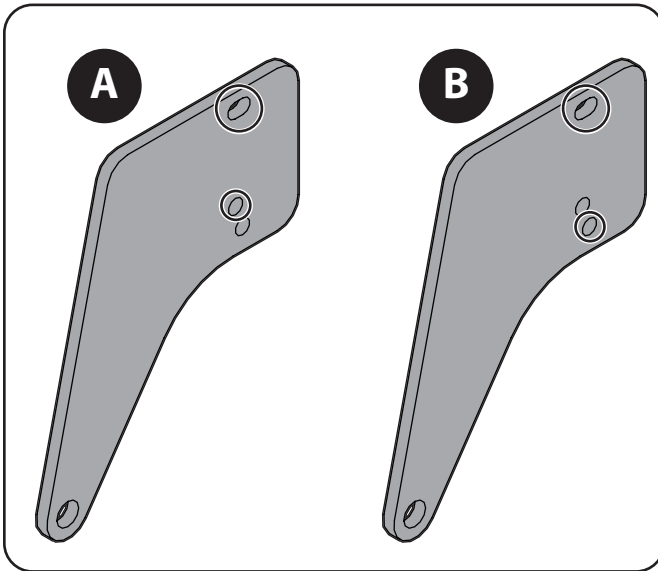

**Figure 1-13**

## 46" Deck Striper Kit Installation - Model 19A700610EM

To install the Striper Kit on Tractors equipped with a 46" stamped or fabricated deck proceed as follows:

1. Use Figure 1-14 below to identify which mounting holes to use in mounting the Left Roller Bracket (#6) to the deck. Fabricated Decks - Use mounting hole locations "A". Stamped Decks - Use mounting hole locations "B"

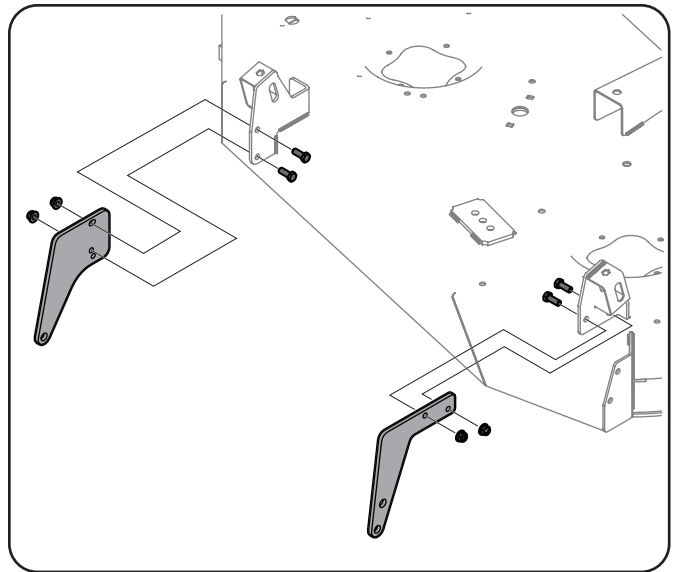

**Figure 1-14**

**Note:** The following figures illustrate the procedure of installing this kit on a fabricated deck. Use the proper mounting holes when installing your striper kit.

2. Install the Left and Right Roller Brackets (#6 & #7) to the location shown in Figure 1-14 on the Tractors deck with two Hex-head Capscrews (#1) and two 3/16 Lock Nuts (#3) per side. See Figure 1-15.

**Note:** The brackets mount to the *OUTSIDE* of the deck's mounting brackets.



**Figure 1-15**

3. Align the four Rollers (#5) inside the brackets and slide the Roller Pin (#2) through the center of the rollers and into the mounting hole of the Right Roller Bracket (#7), ensuring that the J-hook end of the pin is secured in the bracket's mounting hole. See Figure 1-16.
4. Secure the end on the Roller Pin with a 1/2 Lock Nut (#4). See Figure 1-16.

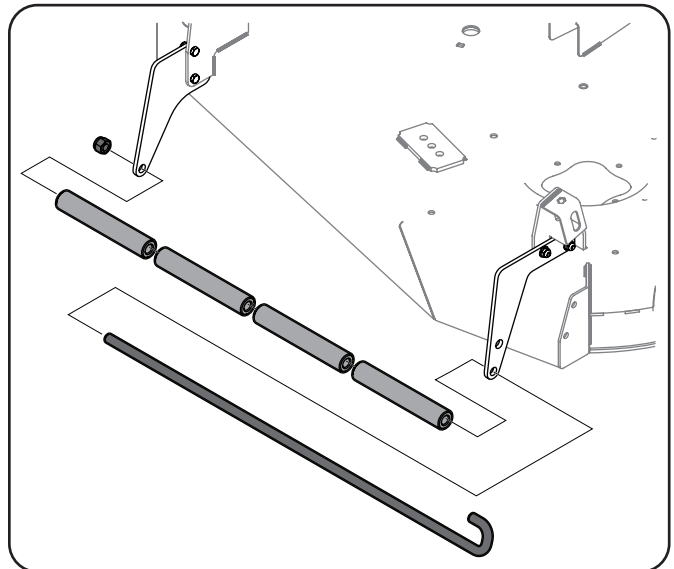

**Figure 1-16**

# MTD LLC

## LIMITED WARRANTY FOR ATTACHMENTS AND ACCESSORIES

### LIMITED WARRANTY

The limited warranty set forth herein is given by MTD LLC with respect to new attachments and/or accessories (hereinafter "Attachments") purchased and used in the United States and/or Canada to the Initial Purchaser (as defined herein). For Canadian sales, the warranty is provided by MTD Products Limited.

### Scope of the Limited Warranty

MTD LLC offers the following limited warranty to the Initial Purchaser for residential or otherwise non-commercial use: except for the Exclusions (defined herein), during the Warranty Period (as defined herein), this Attachment will be free from manufacturing defects (including workmanship and materials). The "Initial Purchaser" is the first person to purchase this new Attachment from an authorized MTD dealer, distributor and/or retailer of such products. This limited warranty is non-transferrable. Except as otherwise set forth herein, the limited warranty period for this new Attachment purchased by the Initial Purchaser is one (1) year from the date of purchase as shown on the original sales receipt for the product ("Warranty Period").

### Defects in Workmanship or Materials

Except for the Exclusions, this Attachment is warranted to be free from manufacturing defects in either workmanship or materials for the Warranty Period. During the Warranty Period, MTD LLC will, at its option, either repair or replace any original part that is covered by this limited warranty and is determined to be defective in workmanship or material.

### To qualify for this limited warranty this Attachment:

1. Must have been purchased from an authorized retailer.
2. Must have been purchased within the United States or Canada by the Initial Purchaser.
3. Must have been used for residential purposes only.
4. Must have been used in a manner consistent with the normal and proper intended use for this Attachment. This Attachment is not intended for rental or commercial use.

### Who can perform repairs under this warranty?

In order to qualify for the limited warranty as set forth herein, the repairs made under this warranty must be performed by an authorized MTD service provider.

### How to get service under this limited warranty:

To locate a MTD warranty service provider, contact your authorized MTD dealer, distributor, or retailer or contact MTD LLC at P.O. Box 361131, Cleveland, Ohio 44136-0019 or call 1-800-800-7310, or log on to our Website at [www.mtdproducts.com](http://www.mtdproducts.com). In Canada, contact MTD Products Limited, Kitchener, ON N2G 4J1, or call 1-800-668-1238 or log on to our Web site at [www.mtdcanada.com](http://www.mtdcanada.com). This limited product warranty is provided by MTD LLC and is the only product warranty provided by MTD LLC for this Attachment. A COPY OF YOUR SALES RECEIPT IS REQUIRED FOR WARRANTY SERVICE.

### What this limited warranty does not cover.

#### This limited warranty does not cover the following (the "Exclusions"):

1. Product purchased outside of the United States or Canada.
2. Damage due to lack of maintenance and/or improper maintenance as described in the operator's manual
3. Normal wear and tear resulting from use of the product.

4. Any expendable, consumable, or routine maintenance item which needs replacement or service as part of normal maintenance, unless such items have defects that cause failure or premature wear within the first thirty (30) days of purchase. Normal wear items include but are not limited to, tires, fuses, blades, batteries, belts, hoses, string trimmer line, engine oil, hydraulic oil, grass bags, and other consumable items where applicable, or adjustments, such as clutch, brake or deck adjustments or tune-ups.
5. Use of the product that is not consistent with the intended use thereof as described in the operating instructions, including, but not limited to, abuse, misuse and/or neglect of the Attachment or any use inconsistent with and/or non-compliant with instructions contained in the Operator's Manual.
6. Any Attachment that has been altered or modified in a manner not consistent with the original design of the Attachment or in a manner not approved by MTD LLC.
7. Paint repairs or replacements for defective paint (including materials and application) are covered for a period of three (3) months; provided however, that this limited warranty for defective paint does not apply to and shall not cover damage(s) to the paint application resulting from exposure to weather conditions and/or resulting from normal use of the Attachment, including misuse.

#### This warranty does not cover and MTD LLC disclaims any responsibility for:

1. Loss of time or loss of use of the Attachment.
2. Transportation costs and other expenses incurred in connection with the transport of the Attachment to and from the authorized MTD service provider.
3. Any loss or damage to other equipment or personal items.
4. Damages caused by improper maintenance or the use of other than the specified fuel, oil or lubricants as approved in the operator's manual.
5. Damage resulting from the installation or use of any accessory or part not approved by MTD for use with the Attachment.

#### Limitations:

1. THERE ARE NO IMPLIED WARRANTIES, INCLUDING, BUT NOT LIMITED TO, ANY IMPLIED WARRANTY OF MERCHANTABILITY OR FITNESS FOR A PARTICULAR PURPOSE. NO WARRANTY SHALL APPLY AFTER THE APPLICABLE WARRANTY PERIOD AS SET FORTH ABOVE AS TO THE PARTS AS IDENTIFIED. NO OTHER EXPRESS WARRANTY OR GUARANTY, WHETHER WRITTEN OR ORAL, EXCEPT AS MENTIONED ABOVE, GIVEN BY ANY PERSON OR ENTITY, INCLUDING A DEALER OR RETAILER, WITH RESPECT TO ANY PRODUCT SHALL BIND MTD LLC. DURING THE WARRANTY PERIOD, THE EXCLUSIVE REMEDY IS REPAIR OR REPLACEMENT OF THE DEFECTIVE PART, AS SET FORTH ABOVE. (SOME STATES DO NOT ALLOW LIMITATIONS ON HOW LONG AN IMPLIED WARRANTY LASTS, SO THE ABOVE LIMITATION MAY NOT APPLY TO YOU.)
2. THE PROVISIONS AS SET FORTH HEREIN PROVIDE THE SOLE AND EXCLUSIVE REMEDY ARISING FROM THE SALE. MTD SHALL NOT BE LIABLE FOR INCIDENTAL OR CONSEQUENTIAL LOSS OR DAMAGES INCLUDING, WITHOUT LIMITATION, FOR TRANSPORTATION OR FOR RELATED EXPENSES, OR FOR RENTAL EXPENSES TO TEMPORARILY REPLACE A WARRANTED PRODUCT. (SOME STATES DO NOT ALLOW THE EXCLUSION OR LIMITATION OF INCIDENTAL OR CONSEQUENTIAL DAMAGES, SO THE ABOVE EXCLUSION OR LIMITATION MAY NOT APPLY TO YOU.)
3. In no event shall recovery of any kind be greater than the amount of the purchase price of the product sold. Alteration of the safety features of the product shall void this limited warranty. You assume the risk and liability for loss, damage, or injury to you and your property and/or to others and their property arising out of the use or misuse or inability to use the product.

#### How State Law Relates to this Warranty:

This limited warranty gives you specific legal rights, and you may also have other rights which vary from state to state.

**MTD LLC, P.O. BOX 361131 CLEVELAND, OHIO 44136-0019; Phone: 1-800-800-7310, 1-330-220-4683**  
**MTD Canada Limited - KITCHENER, ON N2G 4J1; Phone 1-800-668-1238**



# MANUAL DEL OPERADOR

19A700590EM - Kit de marcafranzas de plataforma fabricada RZT de 50", 54" y 60"  
19A700600EM - Kit de marcafranzas de plataforma estampada RZT de 42", 50" y 54"  
19A700610EM - Kit de marcafranzas de plataforma fabricada/estampada RZT de 46"

## ADVERTENCIA

LEA TODAS LAS REGLAS Y LAS INSTRUCCIONES DE SEGURIDAD DE ESTE MANUAL  
ANTES DE INTENTAR OPERAR ESTA MÁQUINA Y RESPÉTELAS.  
SI NO SIGUE ESTAS INSTRUCCIONES, SE PUEDEN PROVOCAR LESIONES PERSONALES.

## Muchas gracias

Gracias por adquirir un Kit de Marcafranjas MTD. Ha sido cuidadosamente diseñado para brindar excelente rendimiento si se lo hace funcionar y se lo mantiene correctamente.

Por favor lea todo este manual antes de hacer funcionar el equipo. El manual le indica cómo configurar, hacer funcionar y mantener la máquina de manera fácil y segura. Por favor asegúrese de que usted, y cualquier otra persona que utilice la máquina, siga atentamente y en todo momento las medidas de seguridad recomendadas. De lo contrario, se podrían producir lesiones personales o daños materiales.

Toda la información contenida en este manual hace referencia a la más reciente información de producto disponible en el momento de la impresión. Revise el manual frecuentemente para familiarizarse con la máquina, sus características y su funcionamiento. Por favor tenga en cuenta que este Manual del Operador puede abarcar una variedad de especificaciones de producto para diversos modelos. Es posible que las características y/o funciones incluidas y/o ilustradas en este manual no se apliquen a todos los modelos. Nos reservamos el derecho de modificar las especificaciones de los productos, diseños y equipos sin previo aviso y sin generar responsabilidad por obligaciones de ningún tipo.

Si corresponde, la información sobre las pruebas de potencia utilizadas para determinar la potencia nominal del motor equipado en esta máquina se puede consultar en [www.opei.org](http://www.opei.org) o en el sitio web del fabricante del motor.

Si tiene algún problema o duda respecto de esta máquina, llame a su distribuidor de servicio MTD local autorizado o póngase en contacto directamente con nosotros. En esta página encontrará los números de teléfono, dirección del sitio web y dirección postal de Atención al Cliente de MTD. Queremos garantizar su entera satisfacción en todo momento.

En este manual, todas las referencias al lado *derecho* o *izquierdo* de la máquina se hacen observándola desde la posición de operación.

El fabricante del motor es el responsable de todas las cuestiones relacionadas con el rendimiento, potencia de salida, especificaciones, garantía y mantenimiento del motor. Para más información consulte el Manual del Propietario/Operador entregado por el fabricante del motor y que acompaña, embalado por separado, a su máquina.

## Índice

<i>Instalación de 19A70059OEM</i> .....	9	<i>Garantía</i> .....	16
<i>Instalación de 19A70060OEM de 42"</i> .....	11	<i>Français</i> .....	17
<i>Instalación de 19A70060OEM de 50"/54"</i> .....	12		
<i>Instalación de 19A70061OEM</i> .....	14		

## Registro de información de producto

Antes de configurar y hacer funcionar su equipo nuevo, por favor localice la placa de modelo en el equipo y registre la información en el espacio de la derecha. Esta información será necesaria si necesita solicitar soporte técnico a través de nuestro sitio web, Departamento de Atención al Cliente o a través de un distribuidor de servicio local autorizado.

## NÚMERO DE MODELO

--	--	--	--	--	--	--	--	--	--	--	--

## NÚMERO DE SERIE

--	--	--	--	--	--	--	--	--	--	--	--

## Registro de productos y atención al cliente

*Por favor, NO devuelva la máquina al minorista o distribuidor sin ponerse en contacto primero con el Departamento de Atención al Cliente.*

En caso de tener problemas para armar este producto o de tener dudas con respecto a los controles, el funcionamiento o el mantenimiento de esta máquina, si desea pedir piezas/aditamentos/accesorios o si desea ver un video instructivo en línea, puede solicitar la ayuda de expertos. Debe tener a mano el número de modelo y el número de serie completos. Seleccione una de las opciones siguientes:

- ◇ Web: [www.mtdproducts.com/equipment/mtdproducts](http://www.mtdproducts.com/equipment/mtdproducts)
- ◇ Teléfono (800) 800-7310
- ◇ Correo: MTD LLC • P.O. Box 361131 • Cleveland, OH • 44136-0019

## Kit de marcafranjas para plataforma fabricada de 50", 54" y 60" - Modelo 19A700590EM

El kit de marcafranjas modelo 19A700590EM está diseñado para usarse con las cortadoras de césped residenciales de radio de giro cero (RZT). Consulte el manual del operador de su RZT para asegurar la compatibilidad.

### Contenido de la caja - Modelo 19A700590EM

Antes de comenzar la instalación, retire todas las piezas de la caja para asegurarse de que tiene todo. Abajo se enumera el contenido de la caja. Los números de pieza se indican entre paréntesis. Consulte la Figure 1-1.

1. Tres ménsulas de soporte de rodillo (703-08454)
2. Seis tornillos,  $\frac{3}{8}$ -16 x 0.750 (710-0623)
3. Un pasador de rodillo (711-05664)
4. Una tuerca de seguridad,  $\frac{1}{2}$ -13 (712-3083)
5. Cuatro rodillos (731-05679B)

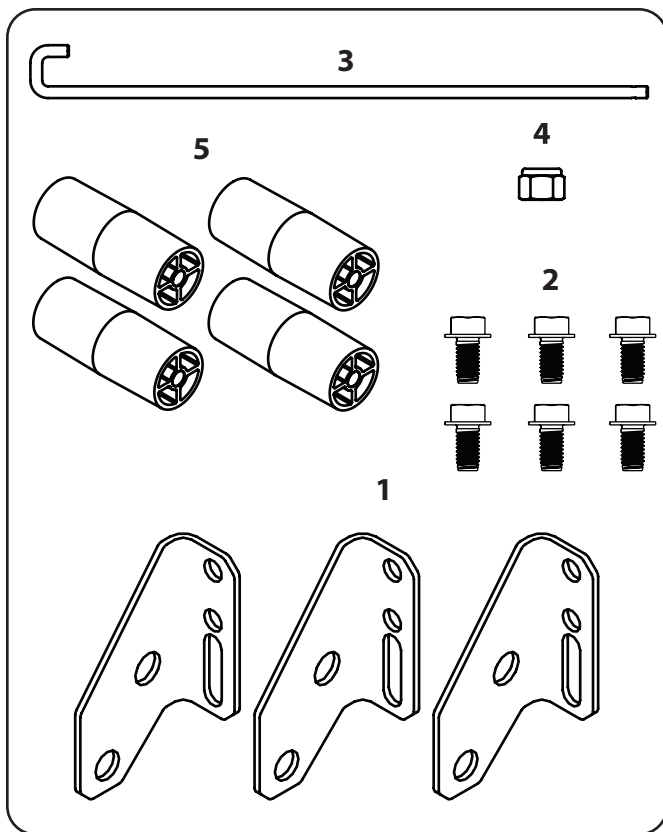

Figure 1-1

## Instalación del kit de marcafranjas para plataforma fabricada de 50", 54" y 60" - Modelo 19A700590EM

Para instalar el kit de marcafranjas en tractores equipados con una plataforma fabricada de 50", 54" o 60" proceda de la siguiente manera:

1. Instale tres ménsulas de soporte de rodillo (n.º 1) en las ubicaciones que se indican en la Figure 1-2 en la plataforma del tractor con dos tornillos autorroscantes de  $\frac{3}{8}$ " (n.º 2) por cada ménsula. Consulte la Figure 1-2.

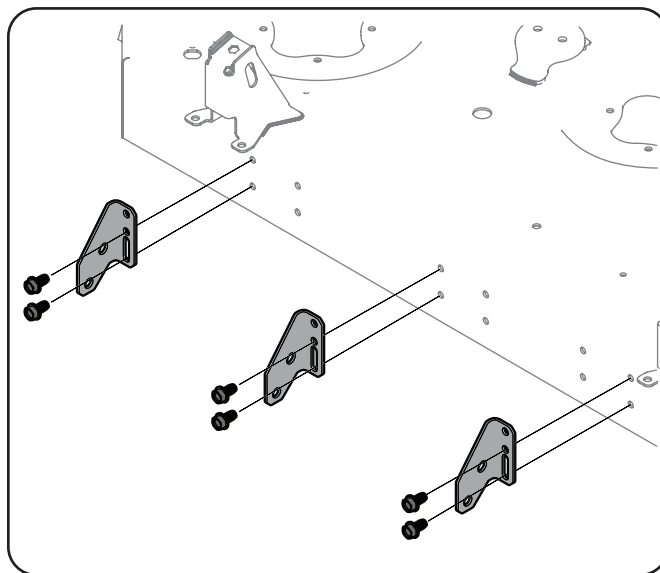

Figure 1-2

2. Debe alinear los rodillos (n.º 5) dentro de las ménsulas (2 por cada conjunto de ménsulas) y deslizar el pasador de rodillo (n.º 3) a través del centro de los rodillos y dentro del orificio de montaje de la ménsula de rodillo de lado derecho. Consulte la Figure 1-3.
3. Sujete el extremo del pasador de rodillo con una tuerca de seguridad de  $\frac{1}{2}$ " (n.º 4). Consulte la Figure 1-3.

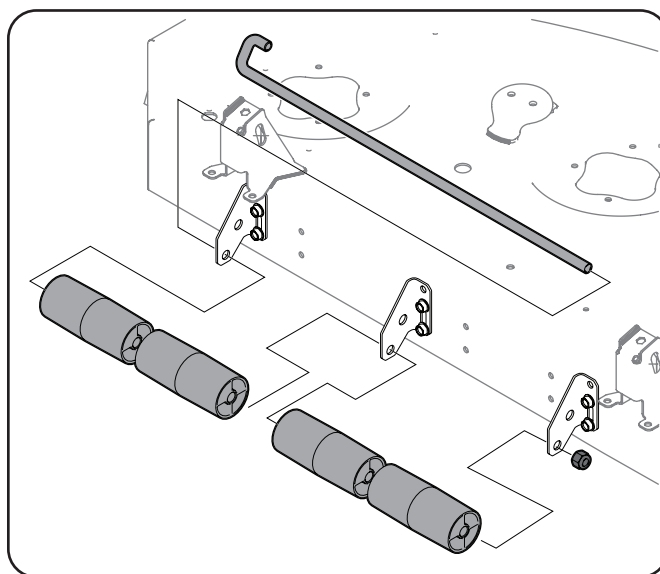

Figure 1-3

## Kit de marcafranjas para plataformas estampadas de 42", 50" y 54" - Modelo 19A700600EM

El kit de marcafranjas modelo 19A700600EM está diseñado para usarse con las cortadoras de césped residenciales de radio de giro cero (RZT). Consulte el manual del operador del tractor para asegurar la compatibilidad.

### Contenido de la caja - Modelo 19A700600EM

Antes de comenzar la instalación, retire todas las piezas de la caja para asegurarse de que tiene todo. Abajo se enumera el contenido de la caja. Los números de pieza se indican entre paréntesis. Consulte la Figure 1-4.

1. Cuatro pernos de carro,  $\frac{5}{16}$ -18 x 1.00 (710-0276)
2. Un pasador de rodillo,  $\frac{1}{2}$  x 27.75 (711-05664)
3. Cuatro tuercas de seguridad,  $\frac{5}{16}$ -18 (712-04063)
4. Una tuerca de seguridad,  $\frac{1}{2}$ -13 (712-3083)
5. Cuatro rodillos (731-05679B)
6. Una ménsula de rodillo, lado izquierdo (789-02377)
7. Una ménsula de rodillo, lado derecho (789-02378)

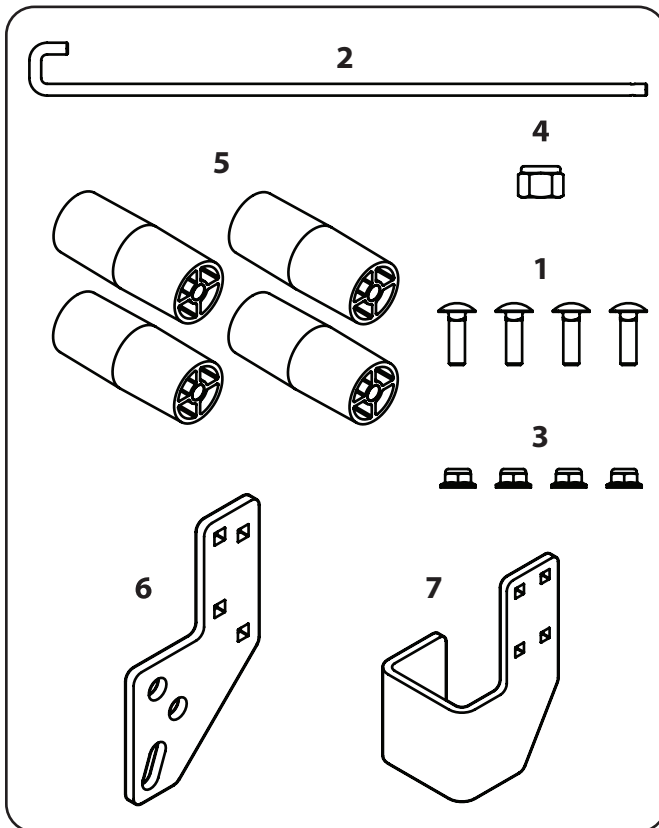

Figure 1-4

## Instalación del kit de marcafranjas para plataformas estampadas de 42" - Modelo 19A700600EM

Para instalar el kit de marcafranjas en tractores equipados con una plataforma estampada de 42" proceda de la siguiente manera:

1. Use la Figure 1-5 a continuación para determinar las ubicaciones adecuadas de los orificios de montaje de las ménsulas de rodillo del lado izquierdo y derecho (n.º 6 y n.º 7) para su kit.

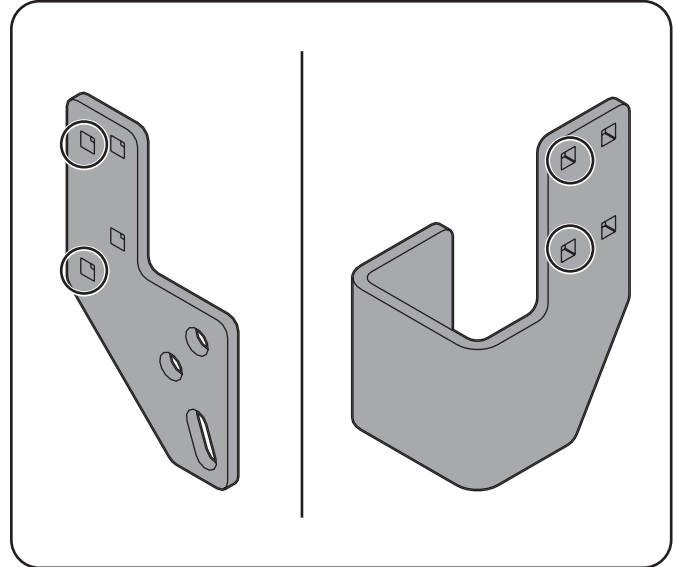

Figure 1-5

2. Instale las ménsulas de rodillo del lado izquierdo y derecho (n.º 6 y n.º 7) en las ubicaciones que se indican en la Figure 1-6 de la plataforma del Tractor con dos pernos de carro (n.º 1) y dos tuercas de seguridad de  $\frac{5}{16}$ " (n.º 3) por lado.

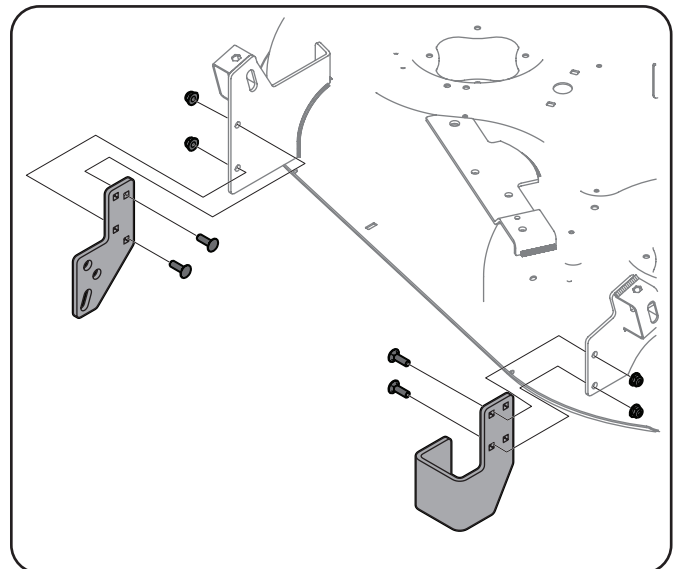

Figure 1-6

3. Debe alinear los cuatro rodillos (n.º 5) dentro de las ménsulas y deslizar el pasador de rodillo (n.º 2) a través del centro de los rodillos y dentro del orificio de montaje de la ménsula de rodillo del lado derecho (n.º 7). Consulte la Figure 1-7.

- Asegúrese de que el extremo en J del pasador de rodillo esté sujeto en el orificio de montaje de la ménsula de rodillo del lado izquierdo (n.º 6) y luego sujete el extremo del pasador de rodillo con una tuerca de seguridad de ½ (n.º 4). Consulte la Figure 1-7.

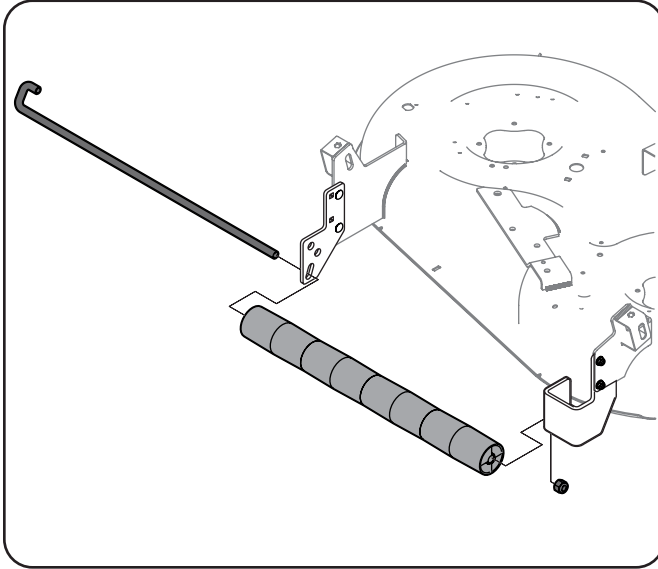

Figure 1-7

- El rodillo se puede ajustar en dos alturas diferentes. Para cambiar la altura del kit marcafranjas, extraiga la tuerca de seguridad y deslice el pasador hacia afuera lo suficiente para moverlo hasta el ajuste de altura deseado en el lado derecho de la ménsula. Sujete el extremo con gancho del pasador e instale la tuerca de seguridad para trabar en posición. Consulte la Figure 1-8.

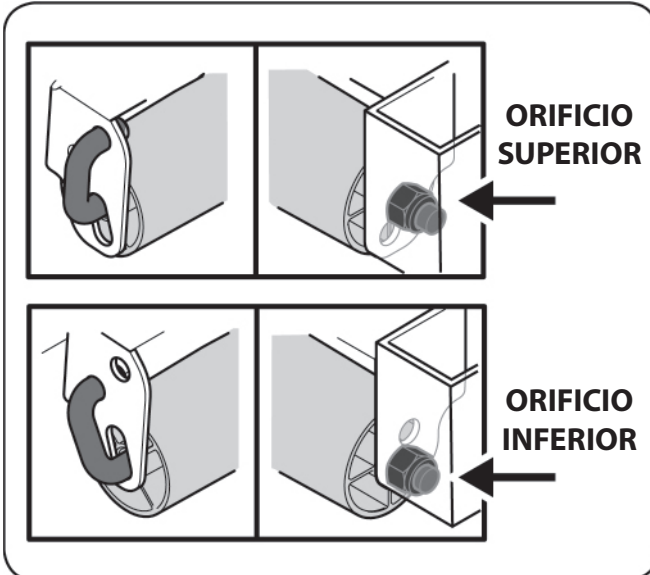

Figure 1-8

**NOTA:** Es posible que las ruedas de la plataforma necesiten ajustes para obtener el rendimiento máximo del marcafranjas. Consulte el Manual del operador de su tractor para obtener las instrucciones para el ajuste de las ruedas de la plataforma.

## Instalación del kit de marcafranjas para plataformas estampadas de 50" y 54" - Modelo 19A700600EM

Para instalar el kit de marcafranjas en tractores equipados con una plataforma estampada de 50" o 54" proceda de la siguiente manera:

- Use la Figure 1-9 a continuación para determinar las ubicaciones adecuadas de los orificios de montaje de las ménsulas de rodillo del lado izquierdo y derecho (n.º 6 y n.º 7) para su kit.

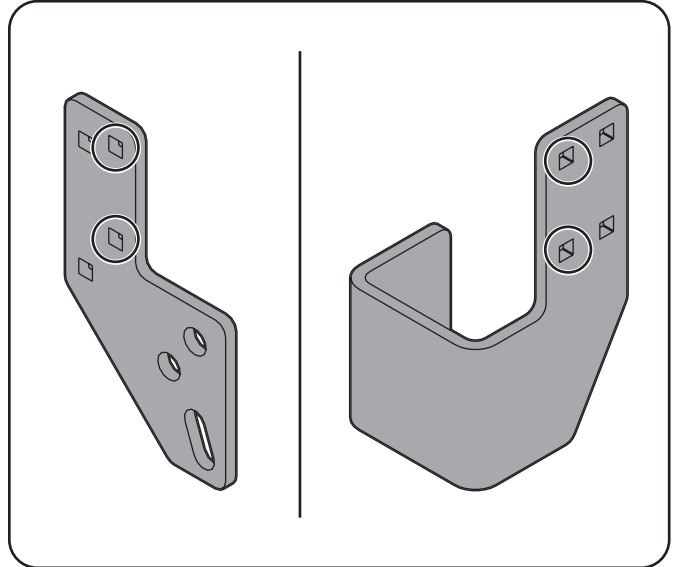

Figure 1-9

- Instale las ménsulas de rodillo del lado izquierdo y derecho (n.º 6 y n.º 7) en la ubicación que se indica en la Figure 1-10 de la plataforma del Tractor con dos pernos de carro (n.º 1) y dos tuercas de seguridad de 5/16 (n.º 3) por lado. Consulte la Figure 1-10.

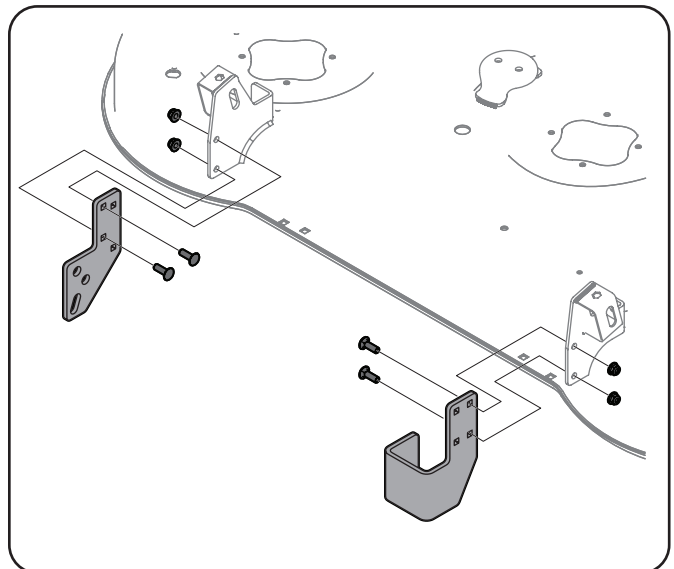

Figure 1-10

- Asegúrese de que el extremo en J del pasador de rodillo esté sujeto en el orificio de montaje de la ménsula de rodillo del lado izquierdo (n.º 6) y luego sujete el extremo del pasador de rodillo con una tuerca de seguridad de ½ (n.º 4). Consulte la Figure 1-11.

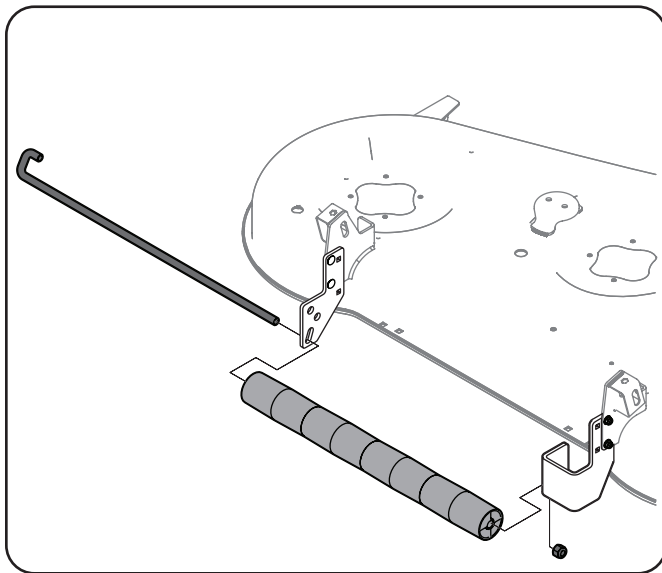

Figure 1-11

- El rodillo se puede ajustar en dos alturas diferentes. Para cambiar la altura del kit marcafranjas, extraiga la tuerca de seguridad y deslice el pasador hacia afuera lo suficiente para moverlo hasta el ajuste de altura deseado en el lado derecho de la ménsula. Sujete el extremo con gancho del pasador e instale la tuerca de seguridad para trabar en posición. Consulte Figure 1-12.

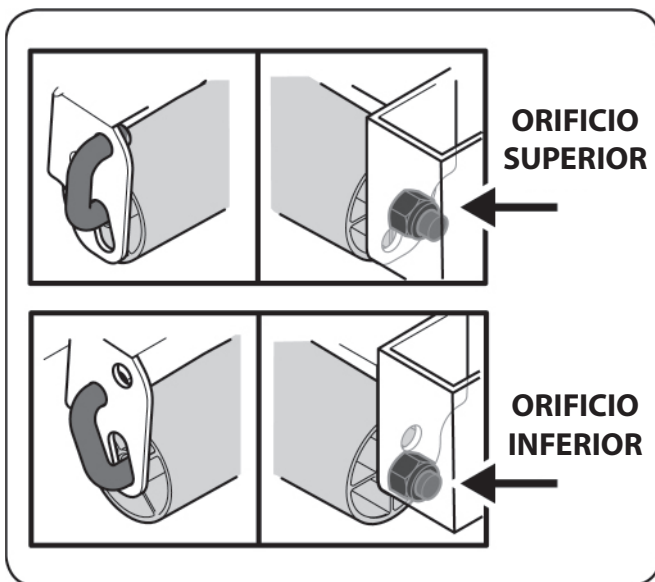

Figure 1-12

**NOTA:** Es posible que las ruedas de la plataforma necesiten ajustes para obtener el rendimiento máximo del marcafranjas. Consulte el Manual del operador de su tractor para obtener las instrucciones para el ajuste de las ruedas de la plataforma.

## Kit de marcafranjas para plataformas de 46" - Modelo 19A70061OEM

El kit de marcafranjas modelo 19A70061OEM está diseñado para usarse con las cortadoras de césped residenciales de radio de giro cero (RZT). Consulte el manual del operador del tractor para asegurar la compatibilidad.

### Contenido de la caja - Modelo 19A70061OEM

Antes de comenzar la instalación, retire todas las piezas de la caja para asegurarse de que tiene todo. Abajo se enumera el contenido de la caja. Los números de pieza se indican entre paréntesis. Consulte la Figure 1-13.

- Cuatro tornillos de cabeza hexagonal, 5/16-18 (710-3038)
- Un pasador de rodillo (711-08681)
- Cuatro tuercas de seguridad, 5/16-18 (712-04063)
- Una tuerca de seguridad, ½-13 (712-3083)
- Cuatro rodillos (731-17871)
- Una ménsula de rodillo, lado derecho (789-02457)
- Una ménsula de rodillo, lado izquierdo (789-02458)

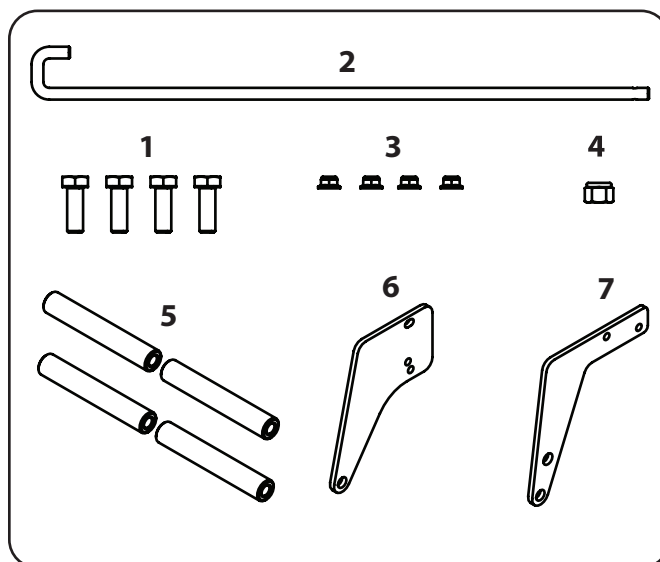
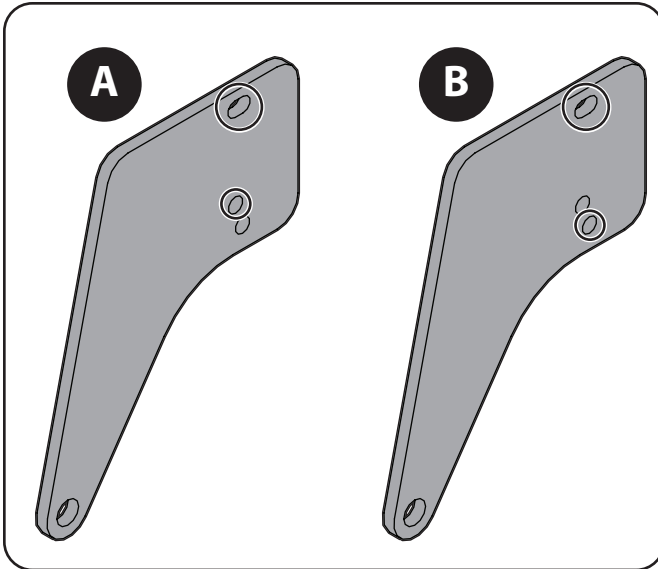

Figure 1-13

## Instalación del Kit de marcafranjas para plataformas de 46" - Modelo 19A70061OEM

Para instalar el kit de marcafranjas en tractores equipados con una plataforma fabricada o estampada de 46" proceda de la siguiente manera:

1. Use la Figure 1-14 a continuación para identificar qué orificios de montaje utilizar para montar la ménsula de rodillo del lado izquierdo (n.º 6) en la plataforma. Plataformas fabricadas - Use las ubicaciones de los orificios de montaje "A". Plataformas estampadas - Use las ubicaciones de los orificios de montaje "B"

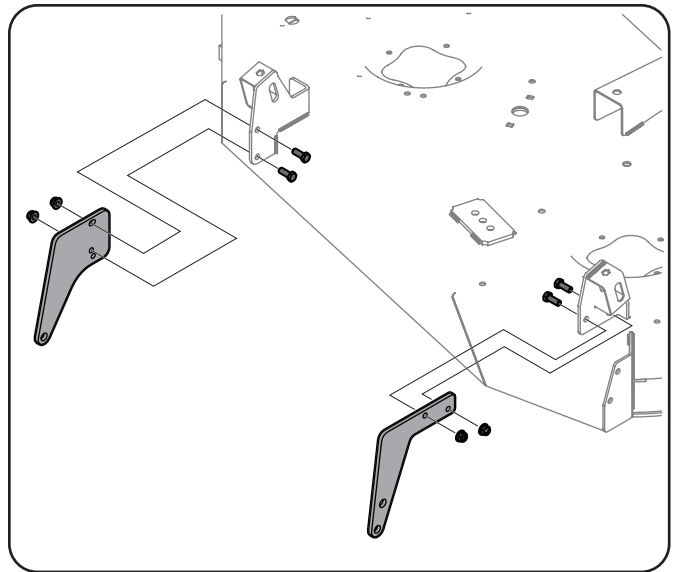

**Figure 1-14**

**Nota:** las figuras que se incluyen a continuación ilustran el procedimiento de instalación de este kit en una plataforma fabricada. Utilice los orificios de montaje adecuados al instalar su kit de marcafranjas.

2. Instale las ménsulas de rodillo del lado izquierdo y derecho (n.º 6 y n.º 7) en la ubicación que se indica en la Figure 1-14 de la plataforma del Tractor con dos tornillos de cabeza hexagonal (n.º 1) y dos tuercas de seguridad de 3/16 (n.º 3) por lado. Consulte la Figure 1-15.

**Nota:** las ménsulas se montan en el *EXTERIOR* de los soportes de montaje de la plataforma.



**Figure 1-15**

3. Debe alinear los cuatro rodillos (n.º 5) dentro de las ménsulas y deslizar el pasador de rodillo (n.º 2) a través del centro de los rodillos y dentro del orificio de montaje de la ménsula de rodillo del lado derecho (n.º 7), asegurando que el extremo de gancho en J del pasador quede sujeto en el orificio de montaje de la ménsula. Consulte la Figure 1-16.
4. Sujete el extremo del pasador de rodillo con una tuerca de seguridad de 1/2 (n.º 4). Consulte la Figure 1-16.

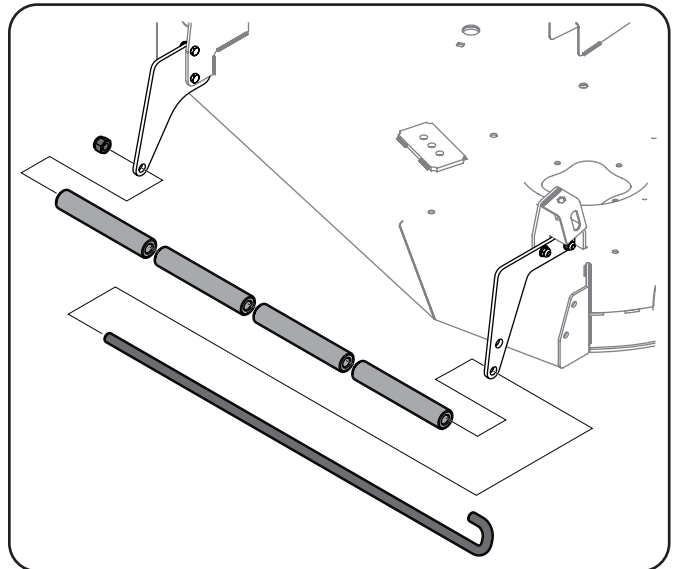

**Figure 1-16**

# GARANTÍA LIMITADA PARA ADITAMENTOS Y ACCESORIOS DE MTD LLC

## GARANTÍA LIMITADA

La garantía limitada establecida en este documento es otorgada por MTD LLC en lo que respecta a nuevos aditamentos y/o accesorios (en adelante, "Accesorios") adquiridos y utilizados en Estados Unidos y/o Canadá al Comprador inicial (según se define aquí). Para las ventas realizadas en Canadá, la garantía es proporcionada por MTD Products Limited.

### Alcance de la Garantía Limitada

MTD LLC ofrece la siguiente garantía limitada al Comprador inicial para uso residencial o no comercial: excepto las Exclusiones (definidas aquí) y durante el Período de garantía (como se define aquí), este Accesorio estará libre de defectos de fabricación (incluidos la mano de obra y los materiales). El "Comprador inicial" es la primera persona que compra este nuevo Accesorio a un concesionario, distribuidor y/o vendedor minorista de dichos productos autorizado por MTD. Esta garantía limitada no es transferible. Excepto que se disponga lo contrario en el presente documento, el período de la garantía limitada para este nuevo Accesorio adquirido por el Comprador inicial es de un (1) año a partir de la fecha de compra, como se indica en el comprobante de venta original correspondiente al Accesorio ("Período de la Garantía").

### Defectos de mano de obra o de materiales

Excepto por las Exclusiones, este Accesorio está garantizado contra defectos de fabricación, ya sea en la mano de obra o en los materiales durante el Período de garantía. Durante el Período de garantía, MTD LLC, según su criterio, reparará o reemplazará cualquier pieza original que esté cubierta por esta garantía limitada y que se determine como defectuosa en la mano de obra o en los materiales.

### Para calificar para esta garantía limitada, este Accesorio:

1. Debe haber sido adquirido de un minorista autorizado.
2. Debe haber sido comprado por el Comprador Inicial dentro de los Estados Unidos o Canadá.
3. Debe haber sido usado únicamente para fines residenciales.
4. Debe haberse usado de una manera coherente con el uso normal y adecuado para el que fue diseñado este Accesorio. Este Accesorio no está diseñado para fines comerciales o de alquiler.

### ¿Quién puede realizar reparaciones conforme a la presente garantía?

Para poder calificar para la garantía limitada según lo establecido aquí, las reparaciones hechas bajo esta garantía deben ser realizadas por un proveedor de servicio autorizado de MTD.

### Cómo obtener el servicio de la presente garantía limitada:

Para localizar un proveedor de servicio de garantía de MTD, póngase en contacto con el concesionario, el distribuidor o el vendedor minorista autorizados de MTD de su localidad o contáctese con MTD LLC por correo escribiendo a PO Box 361131, Cleveland, Ohio 44136-0019, o llame al 1-800-800-7310, o visite nuestro sitio web [www.mtdproducts.com](http://www.mtdproducts.com). En Canadá, póngase en contacto con MTD Products Limited, Kitchener, ON N2G 4J1, llame al 1-800-668-1238 o visite nuestro sitio web en [www.mtdcanada.com](http://www.mtdcanada.com). Esta garantía limitada del producto es proporcionada por MTD LLC y es la única garantía del producto proporcionada por MTD LLC para este Accesorio. DEBERÁ PRESENTAR COPIA DEL COMPROBANTE DE VENTA PARA OBTENER EL SERVICIO DE LA GARANTÍA

### Lo que esta garantía limitada no cubre.

#### La presente garantía limitada no cubre lo siguiente (las "Exclusiones"):

1. Productos adquiridos fuera del territorio de los Estados Unidos o Canadá.
2. Los daños producidos por la falta de mantenimiento y/o un mantenimiento inadecuado, según se describe en el manual del operador.
3. El desgaste normal resultante del uso del producto.
4. Los artículos desechables, consumibles o de mantenimiento de rutina que requieren reparaciones o servicio como parte del mantenimiento normal, salvo que tales artículos presenten defectos que ocasionen fallas o desgaste prematuro dentro de los primeros treinta (30) días de adquirido. Los artículos con desgaste normal incluyen, pero no se limitan a, llantas, fusibles, cuchillas, baterías, correas, mangueras, línea de orilladora, aceite de motor, aceite hidráulico, bolsas para recortes y otros consumibles, en su caso, o ajustes, como ajuste del embrague, freno o plataforma, o puestas a punto.

5. El uso del producto que no sea coherente con el uso para el que fue diseñado según se describe en las instrucciones de funcionamiento, que incluye, a título de ejemplo, el uso abusivo, inadecuado y/o negligente del Accesorio o cualquier uso que no sea coherente con y/o no cumpla con las instrucciones que se incluyen en el Manual del Operador.
6. Cualquier Accesorio que haya sido alterado o modificado de manera inconsistente con el diseño original del Accesorio o de una manera no aprobada por MTD LLC.
7. Las reparaciones o reemplazos de pintura defectuosa (incluidos los materiales y las aplicaciones) están cubiertos por un período de tres (3) meses; sin embargo, esta garantía limitada por pintura defectuosa no se aplica ni cubre los daños a la aplicación de pintura resultantes de la exposición a las condiciones climáticas y/o del uso normal del Accesorio, incluido el uso indebido.

### Esta garantía no cubre, y MTD LLC no asume ninguna responsabilidad por lo siguiente:

1. Pérdida de tiempo o pérdida de uso del Accesorio.
2. Gastos de transporte y otros gastos incurridos en relación con el transporte del Accesorio al proveedor de servicios de MTD autorizado.
3. Cualquier pérdida o daño a otros equipos o elementos personales.
4. Daños ocasionados por mantenimiento inadecuado o el uso de combustible, aceite o lubricantes que no fueran los especificados, según lo aprobado en el manual del operador.
5. Daños resultantes de la instalación o el uso de cualquier pieza o accesorio no aprobados por MTD para su uso con el Accesorio.

### Limitaciones:

1. NO EXISTEN GARANTÍAS IMPLÍCITAS, INCLUIDAS, A TÍTULO DE EJEMPLO, LAS GARANTÍAS IMPLÍCITAS DE COMERCIABILIDAD O ADECUACIÓN PARA UN PROPÓSITO EN PARTICULAR. NINGUNA GARANTÍA SE APLICARÁ DESPUÉS DEL PERÍODO DE GARANTÍA APLICABLE SEGÚN LO ESTABLECIDO ANTERIORMENTE CON RESPECTO A LAS PIEZAS IDENTIFICADAS. NINGUNA OTRA GARANTÍA O GARANTÍA EXPRESA, YA SEA ESCRITA U ORAL, EXCEPTO LO MENCIONADO ANTERIORMENTE, OTORGADA POR CUALQUIER PERSONA O ENTIDAD, INCLUIDO UN CONCESIONARIO O VENDEDOR MINORISTA, CON RESPECTO A CUALQUIER PRODUCTO COMPROMETERÁ A MTD LLC. DURANTE EL PERÍODO DE GARANTÍA, EL RECURSO EXCLUSIVO ES LA REPARACIÓN O LA SUSTITUCIÓN DE LA PIEZA DEFECTUOSA, SEGÚN LO ESTABLECIDO ANTERIORMENTE. (ALGUNOS ESTADOS NO PERMITEN LIMITACIONES SOBRE LA DURACIÓN DE UNA GARANTÍA IMPLÍCITA, POR LO QUE ES POSIBLE QUE LA LIMITACIÓN ANTERIOR NO SE APLIQUE EN SU CASO).
2. LAS DISPOSICIONES ESTABLECIDAS EN EL PRESENTE DOCUMENTO PREVEN EL ÚNICO Y EXCLUSIVO RECURSO QUE SURGE DE LA VENTA. MTD NO SERÁ RESPONSABLE POR PÉRDIDAS O DAÑOS INCIDENTALES O CONSECUENTES, INCLUIDOS, SIN LIMITACIONES, GASTOS DE TRANSPORTE O GASTOS RELACIONADOS, O GASTOS DE ALQUILER PARA REMPLAZAR TEMPORALMENTE UN PRODUCTO GARANTIZADO. (ALGUNOS ESTADOS NO PERMITEN LA EXCLUSIÓN O LA LIMITACIÓN DE DAÑOS INCIDENTALES O CONSECUENTES, POR LO QUE ES POSIBLE QUE LA EXCLUSIÓN O LIMITACIÓN ANTERIOR NO SE APLIQUE EN SU CASO).
3. En ningún caso se obtendrá una compensación mayor al monto del precio de compra del producto vendido. La alteración de las características de seguridad del producto anulará esta garantía limitada. Usted asume el riesgo y la responsabilidad por pérdidas, daños o lesiones a usted y a su propiedad y/o a terceros y sus bienes derivados del uso o mal uso o la incapacidad para usar el producto.

### Relación de la ley estadual con esta garantía:

Esta garantía limitada le otorga derechos legales específicos, y usted también puede tener otros derechos que varían de un estado a otro.

**MTD LLC, P.O. BOX 361131 CLEVELAND, OHIO 44136-0019 Teléfono: 1-800-800-7310, 1-330-220-4683**  
**MTD Canada Limited - KITCHENER, ON N2G 4J1; Teléfono: 1-800-668-1238**



# MANUEL DE L'UTILISATEUR

19A700590EM — Trousse de traceur pour plateau de coupe fabriqué  
RZT de 50 po (1,27 m), 54 po (1,37 m) ou 60 po (1,52 m)

Trousse de traceur pour plateau de coupe estampé de 19 po (1,27 m), 19 po (1,37 m) ou  
54 po (1,52 m) — Modèle 54A700600EM

46A700610EM — Trousse de traceur pour plateau de coupe estampé RZT de 46 po  
(1,27 m), 46 po (1,17 m)

## **AVERTISSEMENT!**

**LISEZ ET SUIVEZ TOUTES LES RÈGLES ET LES DIRECTIVES DE SÉCURITÉ OFFERTES DANS CE  
MANUEL AVANT DE FAIRE FONCTIONNER CETTE MACHINE.  
LE NON-RESPECT DE CES INSTRUCTIONS PEUT ENTRAÎNER DES BLESSURES CORPORELLES.**

## Merci

Merci d'avoir acheté une trousse de traçage MTD. Il a été soigneusement conçu pour fournir un rendement exceptionnel lorsqu'il est utilisé et entretenu correctement.

Veuillez lire ce manuel en entier avant de mettre l'équipement en marche. Ce manuel vous indique comment installer, utiliser et entretenir votre appareil facilement et sans danger. Assurez-vous, ainsi que toutes les autres personnes qui utiliseront l'appareil de suivre attentivement les consignes de sécurité recommandées en tout temps. Le non-respect de ces consignes peut entraîner des blessures corporelles ou causer des dégâts matériels.

Toutes les informations contenues dans ce manuel sont pertinentes aux données les plus récentes offertes au moment de l'impression. Consultez ce manuel fréquemment pour vous familiariser avec l'appareil, ses fonctionnalités et son fonctionnement. Nous tenons à vous aviser que ce manuel de l'opérateur peut couvrir un éventail de spécifications de produits pour différents modèles. Les caractéristiques et les fonctions décrites ou illustrées dans ce manuel peuvent ne pas s'appliquer à tous les modèles. Nous nous réservons le droit de modifier les caractéristiques, les concepts du produit et le matériel sans préavis et sans obligation de notre part.

Le cas échéant, les données d'essai de puissance utilisées pour établir la puissance nominale du moteur dont cet appareil est muni peuvent être trouvées sur le site [www.opei.org](http://www.opei.org) ou sur le site Web du fabricant du moteur.

Si vous avez des problèmes ou des questions au sujet de cet appareil, communiquez avec votre atelier de réparation agréé de MTD par téléphone ou communiquez avec nous directement. Vous retrouverez les numéros de téléphone du soutien à la clientèle de MTD, l'adresse du site Web et l'adresse d'expédition au bas de cette page. Nous tenons à assurer votre entière satisfaction en tout temps.

Toutes les références du présent manuel relatives au côté *gauche* et au côté *droit* de l'appareil sont observées à partir de la position d'utilisation.

Le fabricant du moteur est responsable pour tout problème de moteur relatif à la performance, puissance nominale, caractéristiques techniques, garantie et réparations. Pour de plus amples renseignements, prière de se reporter au manuel du propriétaire/de l'utilisateur du fabricant du moteur, qui est emballé individuellement avec votre appareil.

## Tables des matières

<b>19A70059OEM Installation .....</b>	<b>19</b>	<b>Garantie .....</b>	<b>24</b>
<b>19A70060OEM 42" Installation .....</b>	<b>20</b>		
<b>19A70060OEM de 50 po (1,27 m) ou 54 po (1,37 m) Installation.....</b>	<b>21</b>		
<b>19A70061OEM Installation.....</b>	<b>22</b>		

## Renseignements d'enregistrement du produit

Avant d'installer et de mettre en marche votre nouvel équipement, veuillez chercher la plaque du modèle et enregistrer l'information dans la section offerte à cet effet à droite. Ces renseignements seront indispensables pour faire la demande de soutien technique par l'intermédiaire de notre site Web, pour obtenir de l'aide du Service de soutien à la clientèle ou pour communiquer avec un concessionnaire de service agréé local.

## NUMÉRO DE MODÈLE

--	--	--	--	--	--	--	--	--	--	--	--

## NUMÉRO DE SÉRIE

--	--	--	--	--	--	--	--	--	--	--	--

## Enregistrement produit et service à la clientèle

***Nous vous prions de NE PAS retourner l'appareil au détaillant ou à l'atelier sans communiquer au préalable avec le Service à la clientèle.***

Si vous avez du mal à assembler ce produit ou si vous avez des questions concernant les commandes, le fonctionnement ou la maintenance de cet appareil; que vous souhaitez utiliser des pièces de rechange ou des accessoires ou encore consulter une vidéo d'aide en ligne, vous pouvez demander de l'aide aux experts. Ayez en main votre numéro de modèle complet et votre numéro de série. Choisissez l'une des options ci-dessous :

- ◇ **Web :** [www.mtdproducts.com/equipment/mtdproducts](http://www.mtdproducts.com/equipment/mtdproducts)
- ◇ **Téléphone :** 1 800 800-7310
- ◇ **Poste :** MTD LLC • P.O. Box 361131 • Cleveland, OH • 44136-0019

## Trousse de traceur pour plateau de coupe fabriqué de 50 po (1,27 m), 54 po (1,37 m) ou 60 po (1,52 m)

La trousse de traceur originale, modèle 19A70059, est conçue pour être utilisée avec une tondeuse résidentielle à zéro virage (RZT). Reportez-vous au manuel de l'utilisateur de votre RZT pour assurer la compatibilité.

### Contenu de la boîte — Modèle 19A700590EM

Avant de commencer l'installation, retirez toutes les pièces de la boîte afin de vous assurer qu'il ne manque rien. Le contenu de la boîte est indiqué ci-dessous. Les numéros de pièces sont indiqués entre parenthèses. Consultez la Figure 1-1.

1. Trois crochets de support de galet (703-08454)
2. Six vis,  $\frac{3}{8}$ -16 x 0,750 (710-0623)
3. Un axe de galet (711-05664)
4. Un écrou de blocage,  $\frac{1}{2}$ -13 (712-3083)
5. Quatre galets (731-05679B)

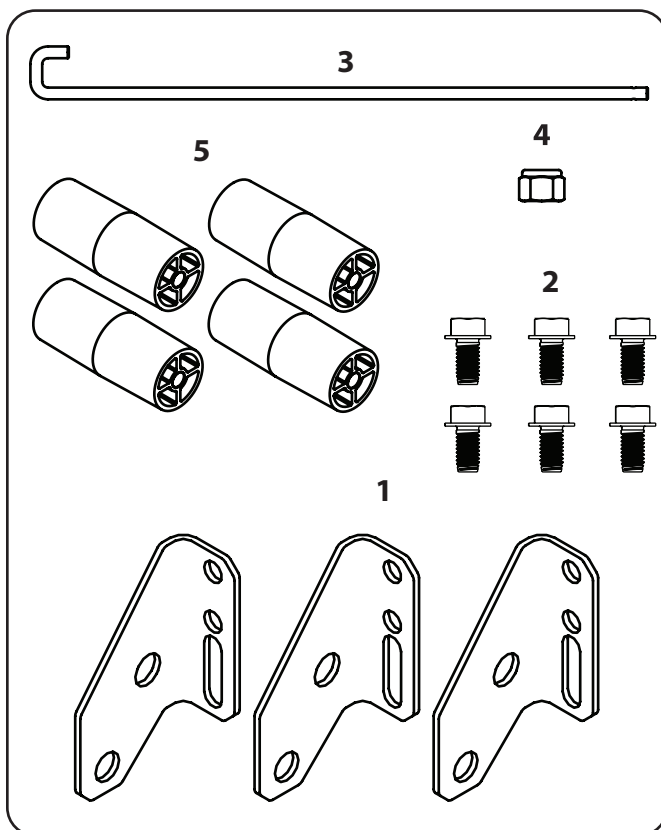

Figure 1-1

## Trousse d'installation de traceur pour plateau de coupe fabriqué de 50 po (1,27 m), 54 po (1,37 m) ou 60 po (1,52 m)

Pour installer la trousse de traceur sur les tracteurs équipés de plateau de coupe fabriqué de 50 po (1,27 m), 54 po (1,37 m) ou 60 po (1,52 m), procédez comme suit :

1. Installez trois crochets de support de galet (1-1) aux endroits montrés à la Figure 1-2 sur le plateau de coupe des tracteurs avec deux vis autotaraudeuse  $\frac{3}{8}$  (n° 2) pas support. Consultez la Figure 1-2.

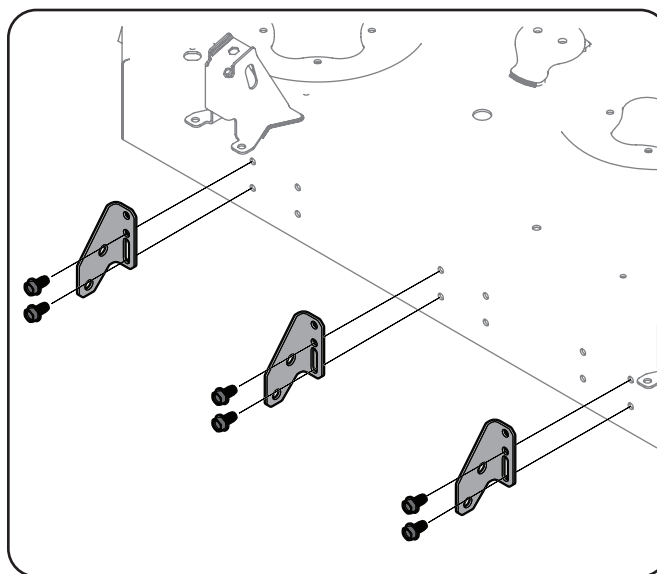

Figure 1-2

2. Alignez les rouleaux (n° 5) à l'intérieur des supports (deux par jeu de supports) et faites glisser la goupille du galet (n° 3) à travers le centre des galets et dans l'orifice de montage du support pour galet de droite. Consultez la Figure 1-3.
3. Sécurisez l'extrémité de l'axe de galet avec un écrou de blocage  $\frac{1}{2}$  (n° 4). Consultez la Figure 1-3.

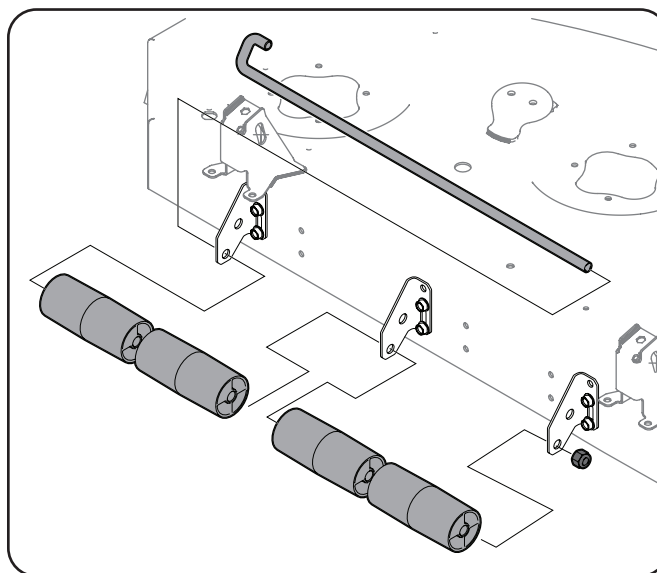

Figure 1-3

## Trousse de traceur pour plateau de coupe estampé de 42 po (1,27 m), 50 po (1,37 m) ou 54 po (1,52 m) — Modèle 19A700600EM

La trousse de traceur originale, modèle 19A700600EM, est conçue pour être utilisée avec une tondeuse résidentielle à zéro virage (RZT). Reportez-vous au manuel de l'utilisateur de votre RZT pour assurer la compatibilité.

### Contenu de la boîte — Modèle 19A700600EM

Avant de commencer l'installation, retirez toutes les pièces de la boîte afin de vous assurer qu'il ne manque rien. Le contenu de la boîte est indiqué ci-dessous. Les numéros de pièces sont indiqués entre parenthèses. Consultez la Figure 1-4.

1. Quatre coulons de carrosserie,  $\frac{5}{16}$ -18 x 1,00 (710-0276)
2. Un axe de galet,  $\frac{1}{2}$  x 27,75 (711-05664)
3. Quatre écrous de blocage,  $\frac{5}{16}$ -18 (712-04063)
4. Un écrou de blocage,  $\frac{1}{2}$ -13 (712-3083)
5. Quatre galets (731-05679B)
6. Un support de galet de gauche (789-00400)
7. Un support de galet de droite (789-00400)

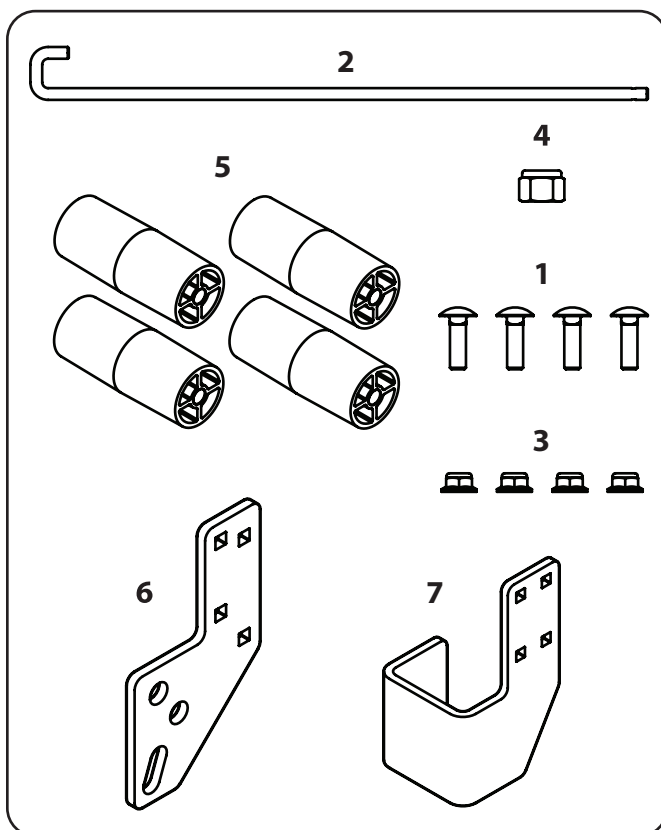

Figure 1-4

## Trousse de traceur pour plateau de coupe estampé de 42 po (1,27 m) — Modèle 19A700600EM

Pour installer la trousse de traceur sur les tracteurs équipés de plateau de coupe fabriqué de 42 po (1,27 m), procédez comme suit :

1. Consultez la Figure 1-5 ci-dessous pour localiser les orifices de montage appropriés sur les supports de galet de gauche et de droite (n° 6 et n° 7) de votre trousse.

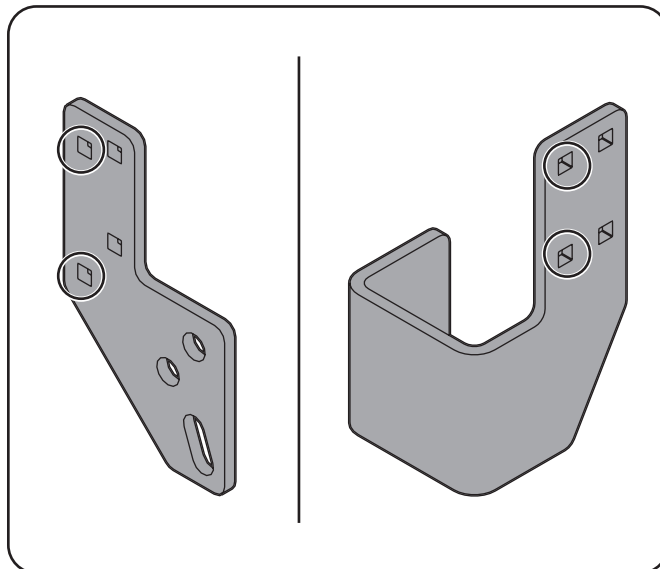

Figure 1-5

2. Installez les supports à galet de gauche et de droite (n° 6 et n° 7) aux emplacements indiqués à la Figure 1-6 sur les plateaux de coupe des tracteurs avec deux boulons de carrosserie (n° 1) et deux écrous de blocage  $\frac{5}{16}$  (n° 3) par côté.

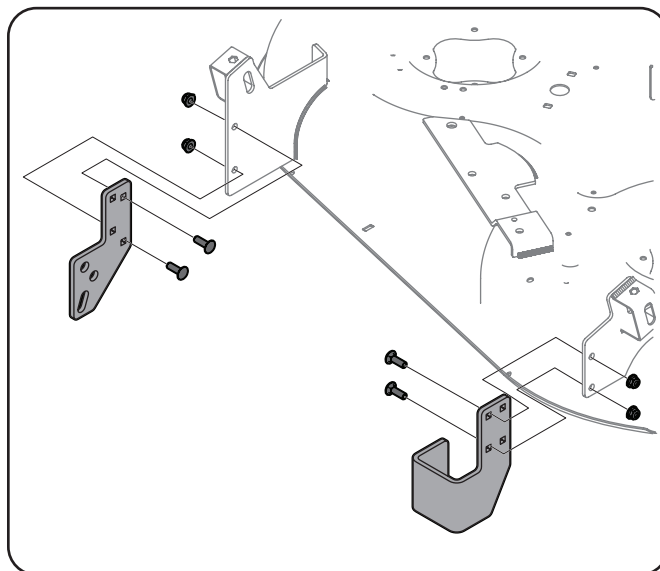

Figure 1-6

3. Alignez les quatre galets (n° 5) à l'intérieur des supports et faites glisser la goupille du galet (n° 2) à travers le centre des galets et dans l'orifice de montage du support de galet de droite (n° 7). Consultez la Figure 1-7.

- Assurez-vous que l'extrémité en forme de J de la goupille du galet est fixée dans l'orifice de montage du support de galet gauche (n° 6), puis fixez-la sur la goupille du galet avec un écrou de blocage 1/2 (n° 4). Consultez Figure 1-7.

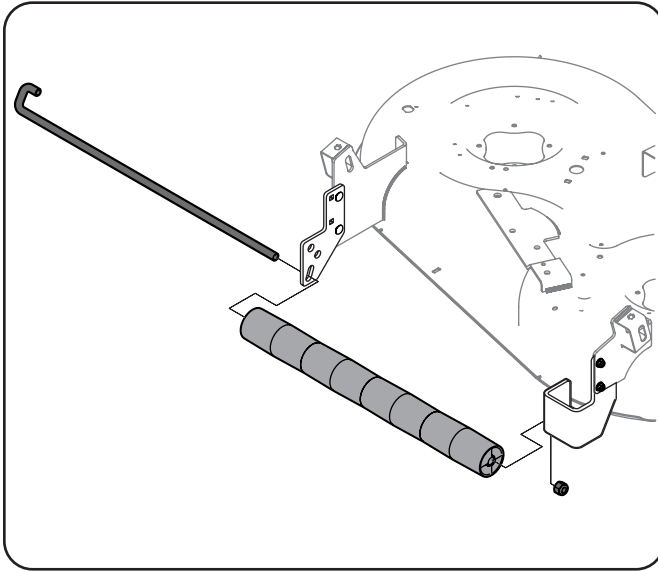

Figure 1-7

- Le galet peut être ajusté à deux hauteurs différentes. Pour changer la hauteur de la trousse du traceur, retirez le contre-écrou et faites glisser la goupille suffisamment loin pour la faire passer à la hauteur souhaitée du côté droit du support. Sécurisez l'extrémité à crochet de la goupille et installez le contre-écrou pour le verrouiller en position. Consultez la Figure 1-8.

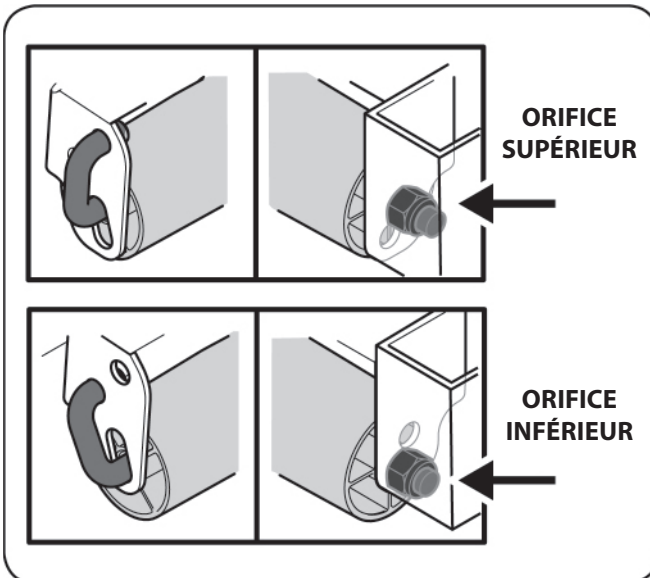

Figure 1-8

**REMARQUE:** Il peut être nécessaire d'ajuster les roues de plateau de coupe pour optimiser les performances de marquage. Consultez le manuel d'utilisation de votre tracteur pour y trouver des instructions sur le réglage des roues du plateau.

## Trousse de traceur pour plateau de coupe estampé de 50 po (1,27 m) ou 54 po (1,52 m) — Modèle 19A700600EM

Pour installer la trousse de traceur sur les tracteurs équipés de plateau de coupe fabriqué de 50 po (1,27 m) ou 54 po (1,52 m), procédez comme suit :

- Consultez la Figure 1-9ci-dessous pour localiser les orifices de montage appropriés sur les supports de galet de gauche et de droite (n° 6 et n° 7) de votre trousse.

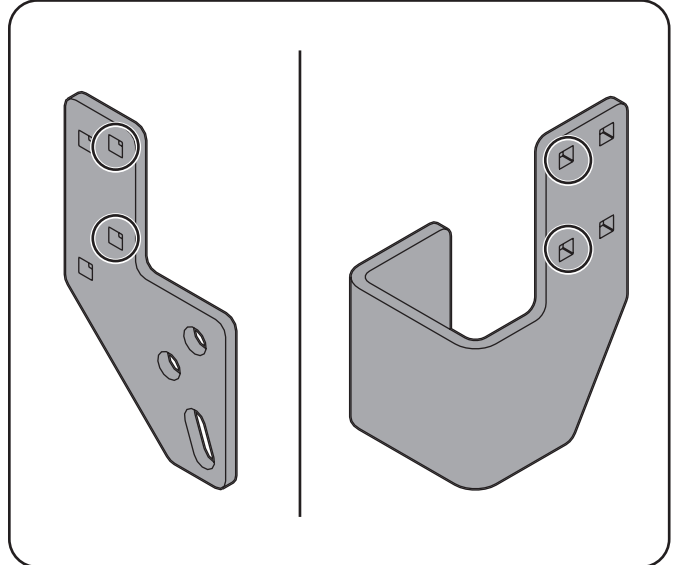

Figure 1-9

- Installez les supports à galet de gauche et de droite (n° 10 et n° 7) à l'emplacement indiqué à la Figure 1-10 sur les plateaux de coupe des tracteurs avec deux boulons de carrosserie (n° 1) et deux écrous de blocage 5/16 (n° 3) par côté. Reportez-Figure 1-10.

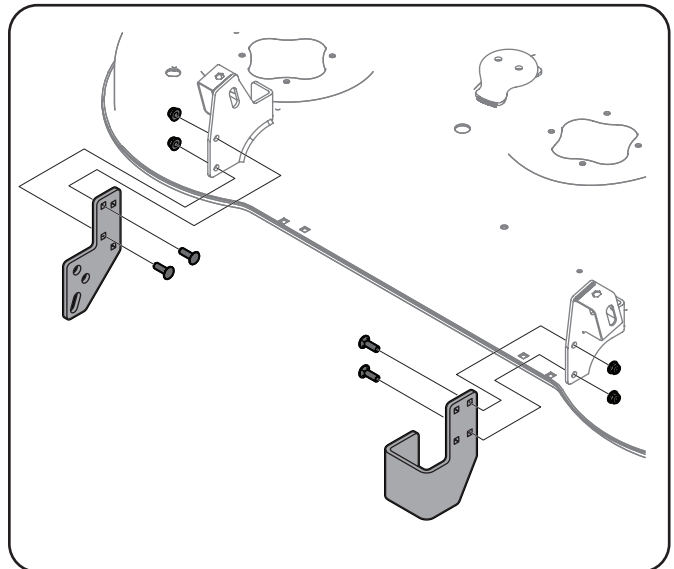

Figure 1-10

- Assurez-vous que l'extrémité en forme de J de la goupille du galet est fixée dans l'orifice de montage du support de galet gauche (n° 6), puis fixez-la sur la goupille du galet avec un écrou de blocage 1/2 (n° 4). Consultez la Figure 1-11.

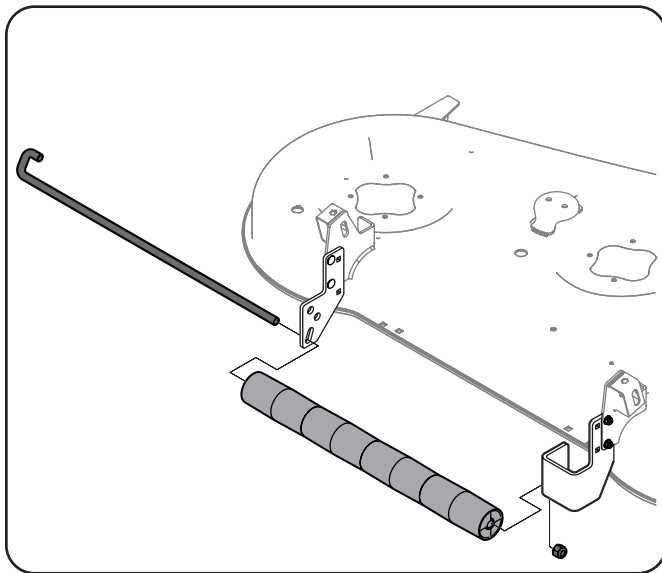

Figure 1-11

- Le galet peut être ajusté à deux hauteurs différentes. Pour changer la hauteur de la trousse du traceur, retirez le contre-écrou et faites glisser la goupille suffisamment loin pour la faire passer à la hauteur souhaitée du côté droit du support. Sécurisez l'extrémité à crochet de la goupille et installez le contre-écrou pour le verrouiller en position. Consultez la Figure 1-12.

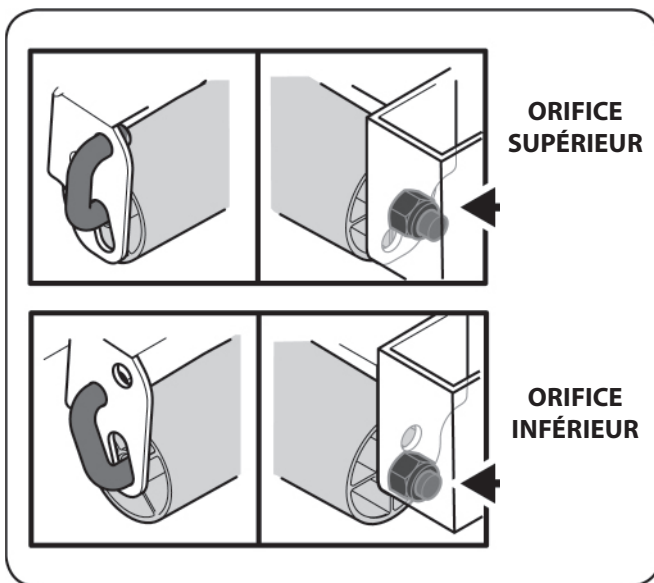

Figure 1-12

**REMARQUE :** Il peut être nécessaire d'ajuster les roues de plateau de coupe pour optimiser les performances de marquage. Consultez le manuel d'utilisation de votre tracteur pour y trouver des instructions sur le réglage des roues du plateau.

## Trousse de traceur pour plateau de coupe de 46 po (1,18 m) - Modèle 19A70061OEM

La trousse de traceur originale, modèle 19A70061OEM, est conçue pour être utilisée avec une tondeuse résidentielle à zéro virage (RZT). Reportez-vous au manuel de l'utilisateur de votre RZT pour assurer la compatibilité.

Contenu de la boîte — Modèle 19A70061OEM Avant de commencer l'installation, retirez toutes les pièces de la boîte afin de vous assurer qu'il ne manque rien. Le contenu de la boîte est indiqué ci-dessous. Les numéros de pièces sont indiqués entre parenthèses. Consultez la Figure 1-13.

- Quatre vis à tête hexagonale  $\frac{5}{16}$ -18 (710-3038)
- Un axe de galet (711-08681)
- Quatre écrous de blocage,  $\frac{5}{16}$ -18 (712-04063)
- Un écrou de blocage,  $\frac{1}{2}$ -13 (712-3083)
- Quatre galets (731-17871)
- Un support de galet de droite (789-02457)
- Un support de galet de gauche (789-02458)

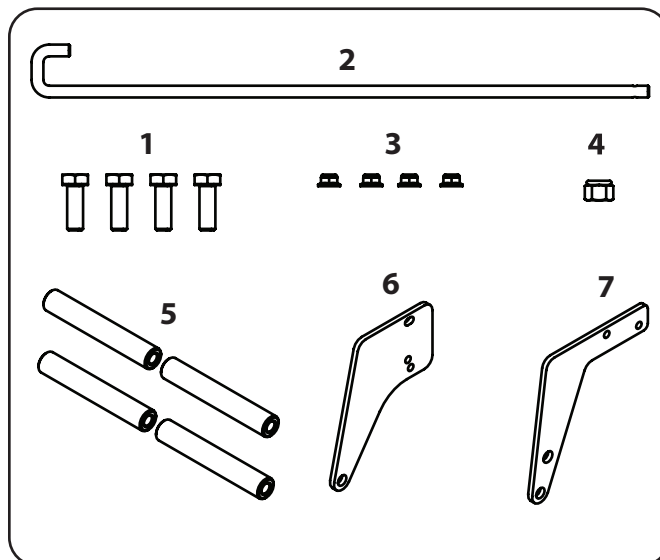

Figure 1-13

## Trousse d'installation de traceur pour plateau de coupe de 46 po (1,18 m) - Model 19A70061OEM

Pour installer la trousse de traceur sur les tracteurs équipés de plateau de coupe fabriqué ou estampé de 46 po (1,18 m), procédez comme suit :

1. Consultez la Figure 1-14 ci-dessous pour identifier les orifices de montage à utiliser lors du montage du support de galet de gauche (n° 6) sur le pont de coupe. Plateau de coupe fabriqué — Utiliser les emplacements de l'orifice de montage « A » — Plateau de coupe extampé — Utiliser les emplacements de l'orifice de montage « B »

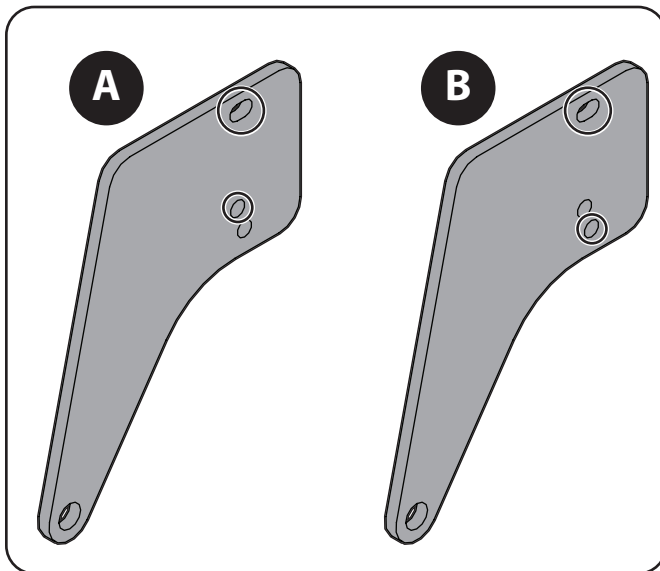

Figure 1-14

**Remarque :** Les figures suivantes illustrent la procédure d'installation de cette trousse sur un pont de coupe fabriqué. Utilisez les orifices de montage appropriés lors de l'installation de votre trousse de montage.

2. Installez les supports à galet de gauche et de droite (n° 14 et n° 7) à l'emplacement indiqué à la Figure 1-14 sur les plateaux de coupe des tracteurs avec deux vis à tête hexagonale (n° 1) et deux écrous de blocage 5/16 (n° 3) par côté. Reportez-Figure 1-15.

**Remarque :** Le support de fixation à l'EXTÉRIEUR du support de fixation du plateau de coupe.

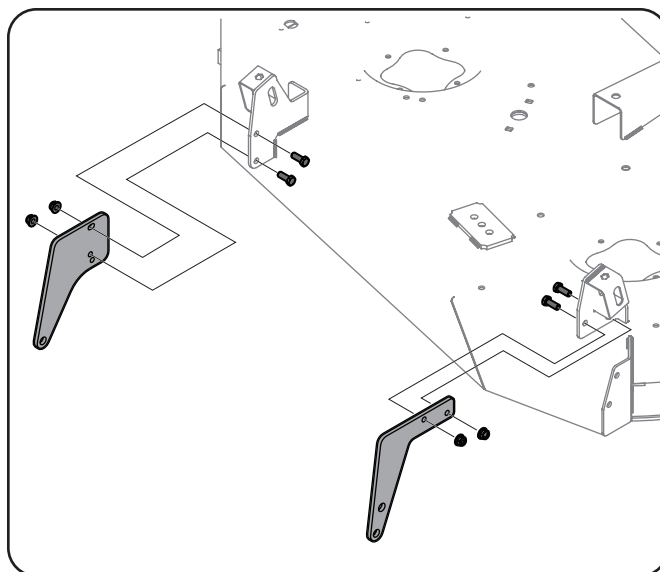

Figure 1-15

3. Alignez les quatre galets (n° 5) à l'intérieur des supports et faites glisser la goupille du galet (n° 2) à travers le centre des galets et dans l'orifice de montage du support de galet de droite (n° 7), en veillant à ce que l'extrémité en J du crochet de la goupille soit fixée dans l'orifice de montage du support. Consultez la Figure 1-16.
4. Sécurisez l'extrémité de l'axe de galet avec un écrou de blocage 1/2 (n° 4). Consultez Figure 1-16.

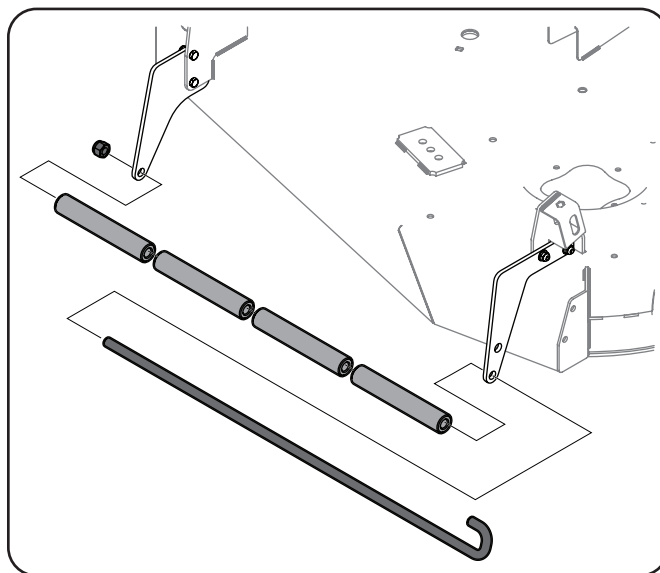

Figure 1-16

# MTD LLC

## GARANTIE LIMITÉE POUR LES PIÈCES ET LES ACCESSOIRES

### GARANTIE LIMITÉE

La garantie limitée énoncée dans la présente est accordée par MTD LLC à l'égard des nouvelles pièces ou des nouveaux accessoires (ci-après « accessoires ») achetés et utilisés aux États-Unis ou au Canada par l'acheteur initial (comme défini dans le présent document). Pour les ventes au Canada, la garantie est fournie par MTD Products Limited.

**Champ d'application de la garantie limitée** MTD LLC offre à l'acheteur initial la garantie limitée suivante pour une utilisation résidentielle et non commerciale : Outre les exclusions (comme définies dans la présente), au cours de la période de garantie (comme défini dans la présente), cet accessoire sera exempt de défauts de fabrication (y compris de matériaux et de fabrication). L'« acheteur initial » est la première personne qui achète ce nouvel accessoire auprès d'un revendeur, distributeur ou détaillant agréé MTD de tels produits. Cette garantie limitée est non transférable. Sauf indication contraire dans le présent document, la période de garantie limitée de ce nouvel accessoire acheté par l'acheteur initial est d'un (1) an à compter de la date d'achat indiquée sur le reçu de vente original pour le produit (« Période de garantie »).

### Défauts de fabrication ou de matériaux

Sauf en ce qui concerne les exclusions, il est garanti que cet accessoire est exempt de défauts de fabrication, à la fois en ce qui a trait aux matériaux ou à la fabrication pendant la période de garantie. Au cours de la période de garantie, MTD LLC, à son gré, réparera ou remplacera toute pièce d'origine couverte par cette garantie limitée et déterminée comme comportant un défaut de fabrication ou de matériel.

### Pour bénéficier de cette garantie limitée, cet accessoire :

1. Doit avoir été acheté chez un détaillant autorisé.
2. Doit avoir été acheté par l'acheteur initial aux États-Unis ou au Canada.
3. Doit avoir été utilisé à des fins résidentielles seulement.
4. Doit avoir été utilisé d'une manière compatible avec l'utilisation prévue normale et adéquate pour l'accessoire. Cet accessoire n'est pas destiné à la location ou à une utilisation commerciale.

### Qui peut effectuer des réparations dans le cadre de cette garantie ?

Afin de se qualifier pour la garantie limitée selon ce document, les réparations effectuées dans le cadre de cette garantie doivent être effectuées par un fournisseur de services MTD agréé.

### Comment obtenir un service en vertu de cette garantie limitée :

Pour trouver un fournisseur de service de garantie MTD, communiquez avec votre revendeur, distributeur, ou détaillant autorisé MTD ou écrivez à l'adresse MTD LLC P.O. Box 361131, Cleveland, Ohio 44136-0019, composez le 1 800 800-7310 ou accédez à notre site Web à l'adresse [www.mtdproducts.com](http://www.mtdproducts.com). Au Canada, communiquez par la poste avec MTD Products Limited, Kitchener, ON N2G 4J1, ou par téléphone en composant le 1 800 668-1238 accédez à notre site Web à l'adresse [www.mtdcanada.com](http://www.mtdcanada.com). Cette garantie limitée du produit est fournie par MTD LLC et il s'agit de la seule garantie de produit fourni par MTD LLC pour l'accessoire. UNE COPIE DE VOTRE FACTURE EST REQUISE POUR OBTENIR UN SERVICE DE GARANTIE.

### Ce que cette garantie limitée ne couvre pas.

#### Cette garantie limitée ne couvre pas ce qui suit (les « exclusions ») :

1. Produit acheté à l'extérieur des États-Unis ou du Canada.
2. Les dommages causés par un manque d'entretien ou un entretien inadéquat comme décrit dans le manuel de l'opérateur.
3. L'usure normale résultant de l'utilisation de l'accessoire.
4. Tout article consommable, consommable ou destiné à être entretenu qui nécessite un remplacement ou un entretien courant dans le cadre de la maintenance régulière, sauf si ces articles présentent des défauts qui provoquent la défaillance ou l'usure prématurée dans les trente (30) premiers jours suivant l'achat. Les articles d'usure normale comprennent, sans toutefois s'y limiter, des articles comme, les pneus, les fusibles, les pales, les piles, les ceintures, les tuyaux flexibles, le fil de coupe, l'huile moteur, l'huile hydraulique, les sacs d'herbe et tout autre article consommable, le cas échéant, ou des réglages tels que l'embrayage, le frein ou l'ajustement de plateformes ou les mises au point.

5. L'utilisation d'un produit qui n'est pas compatible avec l'utilisation prévue d'un tel produit comme décrit dans les instructions d'utilisation, y compris et sans en exclure d'autres, l'abus, le mauvais usage ou le manque d'attention accordé à l'accessoire ou toute utilisation incompatible ou non conforme des instructions comprises dans le manuel de l'opérateur.
6. Tout accessoire qui a été altéré ou modifié d'une manière non conforme à la conception d'origine de l'accessoire ou d'une manière non approuvée par MTD LLC.
7. Les réparations de la peinture ou les remplacements en raison de peinture défectueuse (y compris les matériaux et l'application) sont couverts pour une période de trois (3) mois; à condition, toutefois, que cette garantie limitée pour la peinture défectueuse ne s'applique pas et ne couvre pas les dommages causés à l'application de peinture résultant de l'exposition aux conditions météorologiques ou de l'utilisation normale de l'accessoire, y compris une mauvaise utilisation.

#### Cette garantie ne couvre pas ce qui suit et MTD LLC décline toute responsabilité en ce qui a trait aux éléments suivants :

1. Perte de temps ou perte d'usage de l'accessoire.
2. Les frais de transport et les autres dépenses engagées dans le cadre du transport de l'accessoire pour se rendre au fournisseur de service MTD agréé et en revenir.
3. La perte ou l'endommagement à d'autres équipements ou objets personnels.
4. Les dommages causés par un mauvais entretien ou l'utilisation de carburant, d'huile ou de lubrifiants autres que ceux approuvés et précisés dans le manuel de l'opérateur.
5. Les dommages résultant de l'installation ou l'usage d'une pièce ou d'un accessoire non approuvé par MTD pour une utilisation avec l'accessoire.

#### Délai de prescription :

1. IL N'Y A AUCUNE GARANTIE IMPLICITE Y COMPRIS, SANS TOUTEFOIS S'Y LIMITER, TOUTE GARANTIE IMPLICITE DE QUALITÉ MARCHANDE OU DE CONVENANCE PRÉCISE POUR UN OBJET PARTICULIER. AUCUNE GARANTIE NE S'APPLIQUE APRÈS LES DÉLAIS DE LA GARANTIE APPLICABLE ÉCRITE CI-DESSUS QUANT AUX PIÈCES IDENTIFIÉES. AUCUNE AUTRE GARANTIE EXPRESSE, ÉCRITE OU VERBALE, À L'EXCEPTION DE LA GARANTIE STIPULÉE CI-DESSUS, OFFERTE PAR UN TIERS OU UN AUTRE ORGANISME NOTAMMENT UN CONCESSIONNAIRE OU UN DÉTAILLANT, CONCERNANT N'IMPORTE QUEL PRODUIT, NE SAURAIT ASTREINDRE MTD LLC. AU COURS DE LA PÉRIODE DE GARANTIE, LE RECOURS UNIQUE OFFERT EST LA RÉPARATION OU LE REMPLACEMENT DU PRODUIT COMME IL EST STIPULÉ CI-DESSUS. (CERTAINS ÉTATS ET CERTAINES PROVINCES NE PERMETTENT PAS LES LIMITATIONS SUR LA DURÉE D'UNE GARANTIE IMPLICITE, DE SORTE QUE LA LIMITATION CI-DESSUS PEUT NE PAS S'APPLIQUER À VOUS.)
2. LES CONDITIONS STIPULÉES DANS LA PRÉSENTE GARANTIE CONSTITUENT LE RECOURS UNIQUE ET EXCLUSIF DÉCOULANT DE LA VENTE DE SES PRODUITS. MTD NE PEUT ÊTRE TENUE RESPONSABLE POUR TOUTE PERTE OU TOUT DOMMAGE ACCIDENTEL OU INDIRECT Y COMPRIS, SANS TOUTEFOIS S'Y LIMITER, AUX DÉPENSES AFFÉRENTES AUX SERVICES DE TRANSPORT OU AUX FRAIS CONNEXES, DE LOCATION POUR REMPLACER TEMPORAIREMENT UN PRODUIT GARANTI. (CERTAINS ÉTATS ET CERTAINES PROVINCES N'AUTORISENT PAS L'EXCLUSION OU LA LIMITATION DES DOMMAGES ACCIDENTELS OU INDIRECTS. IL SE POURRAIT ALORS QUE LES EXCLUSIONS OU LIMITATIONS STIPULÉES NE S'APPLIQUENT PAS DANS VOTRE CAS.)
3. En aucune éventualité, la valeur du recouvrement ne saurait être supérieure à celle du prix d'achat du produit vendu. Toute modification des fonctionnalités de sécurité du produit annulera la présente garantie. Vous assumez les risques et la responsabilité des pertes, des dommages ou des préjudices subis par vous ou vos biens votre propriété ou par d'autres personnes et de leurs biens, qui découlent d'une utilisation inappropriée ou d'une incapacité d'utiliser le produit.

#### Lois nationales en lien avec la présente garantie :

La présente garantie limitée vous donne des droits spécifiques. Il se pourrait que vous ayez d'autres droits qui varient d'un état à l'autre.

MTD LLC, P.O. BOX 361131 CLEVELAND, OHIO 44136-0019 Téléphone 1 800 800-7310, 330 220-4683  
MTD Canada Limited – KITCHENER, ON N2G 4J1; Téléphone 1 800 668-1238