

Operator-Parts Manual Manuel de l'opérateur - Manuel de pièces Manual del operador - Manual de piezas

E106227

Revision A

 **English** Oilless, Single Stage, Direct Drive, Electric Air Compressor

 **French** Sans l'huile, d'un seule étape, à prise directe, compresseur d'air électrique

 **Spanish** Sin aceite, de una sola etapa, de mando directo, compresor de aire eléctrico



Product style and configuration may vary.



Le style et la configuration du produit peuvent varier.

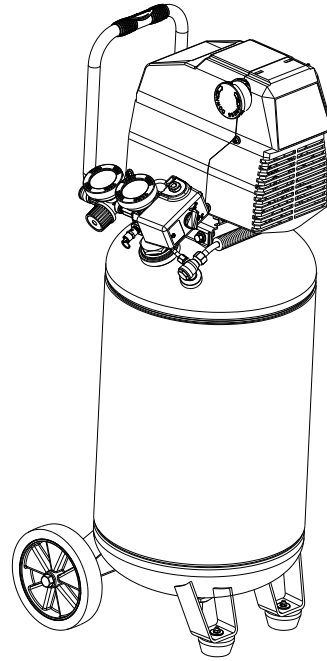

El estilo y la configuración del producto puede variar.





Specification Chart _____ Tableau des spécifications _____ Cuadro de especificaciones

MODEL NO. (MODÈLE) (MODELO)	RUNNING H.P. (CV)	DUTY CYCLE (CYCLE DE SERVICE) (CICLO DE SERVICIO)	TANK CAPACITY GALLONS (CAPACITÉ DU RÉSERVOIR - LITRES) (CAPACIDAD DEL TANQUE - LITROS)	VOLTAGE/ AMPS/PHASE (TENSION/ AMPS/PHASE) (VOLTAJE AMP/FASE)	KICK-IN PRESSURE (PRESSION D'OUVERTURE) (PRESION DE CONEXION)	KICK-OUT PRESSURE (PRESSION DE FERM.) (PRESION DE DESCONEXION)
PLD1581519 (E103703)	1.5	50%	15 (56.8)	120/15/1	170 psi - (1.17 MPa)	200 psi - (1.38 MPa)

 **English**  **WARNING:** Read and understand all safety precautions in this manual before operating. Failure to comply with instructions in this manual could result in personal injury, property damage, and/or voiding of your warranty. The manufacturer **WILL NOT** be liable for any damage because of failure to follow these instructions.

 **French**  **AVERTISSEMENT :** Lisez et veillez à bien comprendre toutes les consignes de sécurité de ce manuel avant d'utiliser l'appareil. Toute dérogation aux instructions contenues dans ce manuel peut entraîner l'annulation de la garantie, causer des blessures et/ou des dégâts matériels. Le fabricant **NE SAURA** être tenu responsable de dommages résultant de l'inobservation de ces instructions.

 **Spanish**  **ADVERTENCIA:** Lea y comprenda todas las precauciones de seguridad contenidas en este manual antes de utilizar esta unidad. Si no cumple con las instrucciones de este manual podría ocasionar lesiones personales, daños a la propiedad y/o la anulación de su garantía. El fabricante **NO SERÁ** responsable de ningún daño por no acatar estas instrucciones.

? Questions? See back page. _____ Questions ? Consultez la page final. _____ ¿Preguntas? Vea la página final.

(E106227)_ Rev A_2-11

TABLE OF CONTENTS

GENERAL SAFETY RULES	3	RESET BUTTON	20
SPECIFIC SAFETY RULES	4	MAINTENANCE	21
GLOSSARY OF TERMS	11	Draining the Tank	21
OVERVIEW	13	Checking the Relief Valve	22
Basic Air Compressor Components	13	Testing for Leaks	22
ASSEMBLY	14	Storage	22
Assembling the Compressor	14	Service Interval	22
COMPRESSOR CONTROLS	15	TROUBLESHOOTING CHART	23
ELECTRICAL POWER REQUIREMENTS	16	PARTS DRAWING/LIST	26-31
Electrical Wiring	16		
Extension Cords	16		
Grounding Instructions	16		
OPERATING INSTRUCTIONS	18		
Daily Startup	18		
Shutdown	18		

TABLE DES MATIÈRES

CONSIGNES GÉNÉRALÉS DE SÉCURITÉ	5-6	Arrêt	18
CONSIGNES DE SÉCURITÉ PARTICULIÈRES	6-7	BOUTON DE RÉINITIALISATION	20
GLOSSAIRE TERMINOLOGIQUE	11	ENTRETIEN	21
VUE D'ENSEMBLE	13	Vidange du réservoir	21
Éléments de base du compresseur d'air	13	Vérification de la soupape de décharge	22
ASSEMBLAGE	14	Essai d'étanchéité	22
Assemblage du compresseur	14	Entreposage	22
COMMANDES DU COMPRESSEUR	15	Entretien périodique	22
SPÉCIFICATIONS DE L'ALIMENTATION		DÉPANNAGE	24
ÉLECTRIQUES	16	SCHEMA ET LISTES DE PIÈCES	26-31
Câblage électrique	16		
Rallonges	16		
Instructions de mise à la terre	16		
MODE D'EMPLOI	18		
Mise en marche quotidienne	18		

INDICE

REGLAS DE SEGURIDAD GENERALES	8-9	Parada	19
REGLAS DE SEGURIDAD ESPECIFICAS	9-10	BOTÓN DE REAJUSTE	20
GLOSARIO DE TÉRMINOS	12	MANTENIMIENTO	21
RESUMEN GENERAL	13	Desagüe del tanque	21
Componentes básicos del compresor de aire	13	Revisión de la válvula de alivio	22
MONTAJE	14	Detección de fugas	22
Montaje del compresor	14	Almacenamiento	22
CONTROLES DEL COMPRESOR	15	Intervalos de servicio	22
REQUERIMIENTOS DE ALIMENTACION ELECTRICA ..	17	CUADRO DE DETECCIÓN DE FALLOS	25
Cableado eléctrico	17	DIBUJO Y LISTAS DE PIEZAS	26-31
Cordones prolongadores	17		
Instrucciones de conexion a tierra	17		
INSTRUCCIONES OPERATIVAS	19		
Arranque diario	19		

WARNING

Read and understand all instructions. Failure to follow all instructions listed below may result in electric shock, fire, and/or serious personal injury.

SAVE THESE INSTRUCTIONS**WORK AREA**

- **Keep your work area clean and well lit.** Cluttered benches and dark areas invite accidents. Floor must not be slippery from wax or dust.
- **Do not operate power tools in explosive atmospheres, such as in the presence of flammable liquids, gases, or dust.** Power tools create sparks which may ignite the dust or fumes.
- **Keep bystanders, children, and visitors away while operating tools.** Distractions can cause you to lose control.
- **Operate air compressor in an open area at least 18 in. away from any wall or object that could restrict the flow of fresh air to ventilation openings.**

ELECTRICAL SAFETY

- **Avoid body contact with grounded surfaces such as pipes, radiators, ranges, and refrigerators.** There is an increased risk of electric shock if your body is grounded.
- **Don't expose power tools to rain or wet conditions.** Water entering a power tool will increase the risk of electric shock.
- **Do not abuse the cord. Never use the cord to carry the tool or pull the plug from an outlet.** Keep cord away from heat, oil, sharp edges, or moving parts. Replace damaged cords immediately. Damaged cords increase the risk of electric shock.
- **When operating a power tool outside, use an outdoor extension cord marked "W-A" or "W".** These cords are rated for outdoor use and reduce the risk of electric shock, personal safety.
- **Eye protection which conforms to ANSI specifications and provides protection against flying particles both from the FRONT and SIDE should ALWAYS be worn by the operator and others in the work area when loading, operating, or servicing this tool.** Eye protection is required to guard against flying fasteners and debris, which could cause severe eye injury.
- **The employer and/or user must ensure that proper eye protection is worn.** We recommend a Wide Vision Safety Mask for use over eyeglasses or standard safety glasses that provide protection against flying particles both from the front and side. Always use eye protection which is marked to comply with ANSI Z87.1.
- **Additional safety protection will be required in some environments.** For example, the working area may include exposure to a noise level which can lead to hearing damage. The employer and user must ensure that any necessary hearing protection is provided and used by the operator and others in the work area. Some environments will require the use of head protection equipment. When required, the employer and user must ensure that head protection marked to comply with ANSI Z89.1 is used.
- **Stay alert, watch what you are doing, and use common sense when operating a power tool.** Do not use tool

while tired or under the influence of drugs, alcohol, or medication. A moment of inattention while operating power tools may result in serious personal injury.

- **Dress properly.** Do not wear loose clothing or jewelry. Contain long hair. Keep your hair, clothing, and gloves away from moving parts. Loose clothes, jewelry, or long hair can be caught in moving parts.
- **Do not overreach.** Keep proper footing and balance at all times. Proper footing and balance enables better control of the tool in unexpected situations.
- **Use safety equipment.** Always wear eye protection. Dust mask, nonskid safety shoes, hard hat, or hearing protection must be used for appropriate conditions.
- **Do not use on a ladder or unstable support.** Stable footing on a solid surface enables better control of the tool in unexpected situations.

TOOL USE AND CARE

- **Do not exceed the pressure rating of any component in the system.**
- **Protect material lines and air lines from damage or puncture.** Keep hose and power cord away from sharp objects, chemical spills, oil, solvents, and wet floors.
- **Check hoses for weak or worn condition before each use, making certain all connections are secure.** Do not use if defect is found. Purchase a new hose or notify an authorized service center for examination or repair.
- **Release all pressures within the system slowly.** Dust and debris may be harmful.
- **Store idle tools out of the reach of children and other untrained persons.** Tools are dangerous in the hands of untrained users.
- **Maintain tools with care.** Follow maintenance instructions. Properly maintained tools are easier to control.
- **Check for misalignment or binding of moving parts, breakage of parts, and any other condition that may affect the tool's operation.** If damaged, have the tool serviced before using. Many accidents are caused by poorly maintained tools.
- **Never point any tool toward yourself or others.**
- **Keep the exterior of the air compressor dry, clean, and free from oil and grease.** Always use a clean cloth when cleaning. Never use brake fluids, gasoline, petroleum-based products, or any strong solvents to clean the unit. Following this rule will reduce the risk of deterioration of the enclosure plastic.

SERVICE

- **Tool service must be performed only by qualified repair personnel.** Service or maintenance performed by unqualified personnel may result in a risk of injury.
- **Disconnect power supply, open drain valve to decompress tank and allow water to drain, and allow air compressor to become cool to the touch before servicing.** Turn pressure regulator knob fully clockwise after shutting off compressor.
- **When servicing a tool, use only identical replacement parts.** Follow instructions in the Maintenance section of this manual. Use of unauthorized parts or failure to follow Maintenance instructions may create a risk of injury.

- **Know your power tool.** Read operator's manual carefully. Learn its applications and limitations, as well as the specific potential hazards related to this tool. Following this rule will reduce the risk of electric shock, fire, or serious injury.
- **Drain tank of moisture after each day's use.** If unit will not be used for a while, it is best to leave drain valve open until such time as it is to be used. This will allow moisture to completely drain out and help prevent corrosion on the inside of tank.
- **Risk of Fire or Explosion.** Only spray flammable liquids such as paints or lacquers. Never spray flammable liquids in a confined area. Spray area must be well ventilated. Do not smoke while spraying or spray where spark or flame is present. Keep compressors as far from the spraying area as possible, at least 15 feet from the spraying area and all explosive vapors.
- **Risk of Bursting.** Do not adjust regulator to result in output pressure greater than marked maximum pressure of attachment. Do not use a pressure greater than maximum rated pressure of compressor.
- **If connected to a circuit protected by fuses, use time-delay fuses with this product.**
- **To reduce the risk of electric shock, do not expose to rain.** Store indoors.
- **Inspect tank yearly for rust, pin holes, or other imperfections that could cause it to become unsafe.** Never weld or drill holes in the air tank.
- **Make sure the hose is free of obstructions or snags.** Entangled or snarled hoses can cause loss of balance or footing and may become damaged.
- **Use the air compressor only for its intended use.** Do not alter or modify the unit from the original design or function.
- **Always be aware that misuse and improper handling of this tool can cause injury to yourself and others.**
- **Never leave a tool unattended with the air hose attached.**
- **Do not operate this tool if it does not contain a legible warning label.**
- **Do not continue to use a tool or hose that leaks air or does not function properly.**
- **Always disconnect the air supply and power supply before making adjustments, servicing a tool, or when a tool is not in use.**
- **Do not attempt to pull or carry the air compressor by the hose.**
- **Your tool may require more air consumption than this air compressor is capable of providing.**
- **Never store tool with air connected.** Storing the tool with air connected can result in unexpected firing and possible serious personal injury.
- **Always follow all safety rules recommended by the manufacturer of your air tool, in addition to all safety rules for the air compressor.** Following this rule will reduce the risk of serious personal injury.
- **Never direct a jet of compressed air toward people or animals.** Take care not to blow dust and dirt towards yourself or others. Following this rule will reduce the risk of serious injury.
- **Protect your lungs.** Wear a face or dust mask if the operation is dusty. Following this rule will reduce the risk of serious personal injury.
- **Do not use this air compressor to spray chemicals.** Your lungs can be damaged by inhaling toxic fumes. A respirator may be necessary in dusty environments or when spraying paint. Do not carry while painting.
- **Inspect tool cords and hoses periodically and, if damaged, have repaired at your nearest Authorized Service Center.** Constantly stay aware of cord location. Following this rule will reduce the risk of electric shock or fire.
- **Never use an electrical adaptor with this grounded plug.**
- **Check damaged parts.** Before further use of the air compressor or air tool, a guard or other part that is damaged should be carefully checked to determine that it will operate properly and perform its intended function. Check for alignment of moving parts, binding of moving parts, breakage of parts, mounting, and any other conditions that may affect its operation. A guard or other part that is damaged should be properly repaired or replaced by an authorized service center. Following this rule will reduce the risk of shock, fire, or serious injury.
- **Make sure your extension cord is in good condition.** When using an extension cord, be sure to use one heavy enough to carry the current your product will draw. A wire gauge size (A.W.G.) of at least 14 is recommended for an extension cord 50 feet or less in length. A cord exceeding 100 feet is not recommended. If in doubt, use the next heavier gauge. The smaller the gauge number, the heavier the cord. An undersized cord will cause a drop in line voltage resulting in loss of power and overheating.
- **Save these instructions.** Refer to them frequently and use them to instruct others who may use this air compressor. If you loan someone this tool, loan them these instructions also.



WARNING

CALIFORNIA PROPOSITION 65 WARNING
 This product contains chemicals known to the State of California to cause cancer, birth defects and/or reproductive harm.



AVERTISSEMENT Lisez toutes les instructions et assurez-vous que vous les comprenez bien. La non-observation de toutes les instructions figurant ci-après pourrait causer un choc électrique, un incendie et/ou des blessures personnelles graves.

CONSERVEZ CES INSTRUCTIONS.

ZONE DE TRAVAIL

- **Gardez votre zone de travail propre et bien éclairée.** Les établis encombrés et les endroits sombres invitent les accidents. Le plancher ne doit pas être glissant en raison de la présence de cire ou de poussière.
- **N'utilisez pas d'outils électriques dans des atmosphères explosives, comme en présence de liquides, de gaz ou de poussières inflammables.** Les outils électriques produisent des étincelles qui risquent de mettre feu aux poussières ou vapeurs.
- **Assurez-vous que les spectateurs, les enfants et les visiteurs sont à bonne distance pendant que vous utilisez des outils.** Des distractions risqueraient de vous faire perdre le contrôle.
- **N'utilisez le compresseur d'air que dans un endroit ouvert, à au moins 18 po de tout mur ou objet qui risquerait de restreindre l'arrivée d'air dans les ouvertures de ventilation.**

SÉCURITÉ ÉLECTRIQUE

- **Évitez tout contact corporel avec des surfaces mises à la terre telles que des tuyaux, des radiateurs, des cuisinières ou des réfrigérateurs. Il existe un risque accru de choc électrique si votre corps est en contact avec la terre.**
- **N'exposez pas d'outils électriques à la pluie ou à un environnement humide.** La pénétration d'eau dans un outil électrique augmentera le risque de choc électrique.
- **N'utilisez pas le cordon de façon abusive. N'utilisez pas le cordon pour transporter l'outil ou pour débrancher la fiche d'une prise de courant.** Maintenez le cordon à distance de toute source de chaleur, de bords tranchants ou de pièces mobiles. Remplacez immédiatement le cordon s'il est endommagé. Les cordons d'alimentation endommagés augmentent le risque de choc électrique.
- **Lorsque vous utilisez un outil électrique à l'extérieur, employez une rallonge identifiée par les lettres " W-A " ou " W ".** Ces cordons sont classés pour un emploi à l'extérieur et ils réduisent le risque de choc électrique.

SÉCURITÉ PERSONNELLE

- **Des équipements de protection des yeux qui sont conformes aux spécifications ANSI et assurent une protection contre les projections de particules depuis l'AVANT comme depuis les CÔTÉS doivent TOUJOURS être portés par l'opérateur et les autres personnes présentes dans la zone de travail pendant le chargement, l'utilisation ou la maintenance de cet outil.** La protection des yeux est nécessaire pour que les yeux ne soient pas atteints par des clous ou des débris projetés avec force qui pourraient causer des blessures graves aux yeux.
- **L'employeur et/ou l'utilisateur doivent s'assurer que des équipements appropriés de protection des yeux sont portés.** Nous recommandons un masque large de protection

de la vision pour emploi au-dessus de lunettes ordinaires ou de lunettes de sécurité standard afin de protéger les yeux contre les particules pouvant être projetées avec force depuis l'avant ou les côtés de l'outil. Utilisez toujours un équipement de protection des yeux indiquant sa conformité à la norme ANSI Z87.1.

- **Des équipements de sécurité assurant une protection complémentaire seront requis dans certains environnements.** Par exemple, la zone de travail peut inclure une exposition à un niveau de bruit qui risque de causer une perte d'acuité auditive. L'employeur et l'utilisateur doivent s'assurer que toutes les protections de l'audition qui sont nécessaires auront bien été fournies et sont utilisées par l'opérateur et les autres personnes se trouvant dans la zone de travail. Certains environnements nécessiteront l'emploi d'un casque de protection. Lorsque cela est nécessaire, l'employeur et l'utilisateur devront s'assurer que ce casque comporte une indication selon laquelle il est conforme à la norme ANSI Z89.1.
- **Restez alerte, regardez attentivement ce que vous êtes en train de faire et faites preuve de bon sens quand vous utilisez un outil électrique.** N'utilisez pas un tel outil lorsque vous êtes fatigué(e) ou sous l'influence de drogues, d'alcool ou de médicaments. Tout moment d'inattention pendant que vous utilisez des outils électriques risquerait de causer des blessures personnelles graves.
- **Habilitez-vous de façon appropriée.** Ne portez pas de vêtements lâches ou de bijoux. Assujettissez les cheveux longs. Gardez vos cheveux, vêtements et gants à distance des pièces mobiles. Les vêtements lâches, les bijoux et les cheveux longs pourraient être happés par des pièces mobiles.
- **Ne vous mettez pas dans une position de déséquilibre.** Ne vous penchez jamais au point de perdre l'équilibre. Si vous restez dans une position équilibrée, vous pourrez mieux contrôler l'outil dans les situations inattendues.
- **Utilisez des équipements de sécurité.** Portez toujours des équipements de protection des yeux. Un masque de protection contre la poussière, des chaussures de sécurité antidérapantes, un casque dur ou une protection de l'ouïe devra peut-être être utilisé dans certaines conditions.
- **Ne vous servez pas de l'outil alors que vous êtes sur une échelle ou sur un autre support instable.** Une position stable sur une surface solide vous aidera à mieux contrôler l'outil dans des situations inattendues.

UTILISATION ET ENTRETIEN DE L'OUTIL

- **Ne dépassez pas la pression nominale indiquée pour tout composant du système.**
- **Protégez les conduites de matériaux et les conduites d'air contre tout risque de perforation ou d'autres types de dommages.** Gardez le tuyau et le cordon d'alimentation à distance de tous objets tranchants, produits chimiques renversés, taches d'huile, solvants et planchers humides.

CONSIGNES GÉNÉRALES DE SÉCURITÉ

- **Inspectez les tuyaux pour vous assurer qu'ils ne sont pas affaiblis ou dans un état excessivement usé avant chaque emploi, en vous assurant que tous les raccords sont solides.** N'utilisez pas un tuyau si vous remarquez de quelconques problèmes. Achetez un nouveau tuyau ou contactez un centre de service après-vente agréé pour faire examiner votre tuyau et le faire réparer si cela est nécessaire ou possible.
- **Relâchez lentement toute pression dans le système.** La présence de poussière ou de débris pourrait être dangereuse.
- **Rangez tous les outils inutilisés hors de la portée des enfants et d'autres personnes n'ayant pas reçu la formation nécessaire.** Des outils entre les mains d'utilisateurs non formés peuvent être dangereux.
- **Entretenez soigneusement vos outils.** Suivez les instructions pour l'entretien. Des outils bien entretenus sont plus faciles à contrôler.
- **Inspectez votre outil pour vous assurer qu'il est bien aligné, que ses pièces mobiles ne se coincent pas, qu'il n'y a pas de composants brisés et que son fonctionnement n'est pas affecté par un quelconque autre problème.** Si l'outil est endommagé, faites-le réparer avant de vous en servir à nouveau. De nombreux accidents sont causés par des outils mal entretenus.
- **Ne dirigez jamais un outil vers vous-même ou vers d'autres personnes présentes.**
- **Maintenez l'extérieur du compresseur d'air sec et propre, sans présence d'huile ou de graisse.** Utilisez toujours un tissu propre pour le nettoyer. N'utilisez jamais de liquide pour freins, d'essence, de produits à base de pétrole ou de solvants forts pour nettoyer l'appareil. Si vous suivez cette instruction, vous réduirez le risque de détérioration de l'enveloppe en plastique.

SERVICE APRÈS-VENTE

- **Les réparations de l'outil ne doivent être effectuées que par des réparateurs qualifiés.** Toute réparation ou opération de maintenance effectuée par des personnes ne disposant pas des compétences nécessaires pourrait causer des blessures.
- **Débranchez l'outil de la prise de courant, ouvrez le robinet de purge pour décompresser le réservoir et laissez l'eau en sortir, et attendez que le compresseur d'air devienne froid au toucher avant de procéder à toute opération de maintenance ou réparation.** Tournez le bouton du régulateur de pression à fond dans le sens des aiguilles d'une montre après avoir éteint le compresseur.
- **Lors de la réparation d'un outil, n'utilisez que des pièces de rechange identiques aux pièces d'origine.** Suivez les instructions données sous la rubrique Maintenance de ce mode d'emploi. L'utilisation de pièces non autorisées ou le non-respect des instructions de maintenance pourrait causer un risque de blessure.

CONSIGNES DE SÉCURITÉ PARTICULIÈRES

- **Connaissez votre outil électrique.** Lisez attentivement son mode d'emploi. Apprenez ses applications et ses limitations, ainsi que les dangers potentiels qui sont associés à cet outil. Le respect de cette règle réduira le risque de choc électrique, d'incendie ou de blessure grave.
- **Purgez le réservoir pour éliminer toute l'humidité accumulée après chaque jour d'utilisation.** Si l'appareil ne vas pas être utilisé pendant un certain temps, il est recommandé de laisser le robinet de purge ouvert jusqu'à la prochaine fois que vous utiliserez l'outil. Ceci permettra à l'humidité de disparaître complètement et évitera tout risque de corrosion à l'intérieur du réservoir.
- **Risque d'incendie ou d'explosion.** Ne pulvérisez que des liquides inflammables tels que de la peinture ou de la laque. Ne pulvérisez jamais de liquides inflammables dans un endroit fermé. La zone de pulvérisation doit être bien ventilée. Ne fumez pas pendant la pulvérisation et ne pulvérisez pas en présence d'étincelles ou de flammes. Gardez les compresseurs aussi loin que possible de la zone de pulvérisation, à au moins 15 pi (4,5 m) de la zone de pulvérisation et de toutes vapeurs explosives.
- **Risque d'éclatement.** Ne réglez pas le régulateur de telle sorte que la pression de sortie soit supérieure à la pression maximum indiquée sur l'équipement. N'utilisez pas une pression de plus de 125 psi.
- **En cas de connexion à un circuit protégé par des fusibles, utilisez des fusibles à fusion temporisée avec ce produit.**
- **Pour réduire le risque de choc électrique, n'exposez pas à la pluie.** Rangez à l'intérieur.
- **Inspectez le réservoir une fois par an pour vous assurer qu'il n'est pas rouillé ou troué, ou qu'il ne comporte pas d'imperfections risquant de le rendre dangereux.** Ne soudez jamais le réservoir d'air et ne percez pas de trous dedans.
- **Assurez-vous que le tuyau flexible n'est pas obstrué ou bouché.** Des tuyaux enchevêtrés ou coudés peuvent causer une perte d'équilibre ou de stabilité, et ils risquent d'être endommagés.
- **N'utilisez le compresseur d'air que dans le but pour lequel il est conçu.** Ne modifiez pas l'appareil et ne l'altérez pas par rapport à sa conception d'origine ou pour changer sa fonction.
- **Ayez toujours conscience qu'un emploi inapproprié de cet outil ou une manipulation non conforme aux instructions pourrait causer des blessures, non seulement à vous-même, mais aussi à d'autres personnes présentes.**
- **Ne laissez jamais un outil sans surveillance alors que le tuyau à air y est raccordé.**
- **Ne vous servez pas de cet outil s'il ne contient pas une étiquette d'avertissement lisible.**
- **Ne continuez pas à vous servir d'un outil ou d'un tuyau avec des fuites d'air ou qui ne fonctionnent pas correctement.**
- **Déconnectez toujours l'outil de l'arrivée d'air et débranchez-le de la prise de courant avant de faire de quelconques réglages ou de tenter de le réparer, et quand il n'est pas utilisé.**
- **Ne tentez pas de tirer ou de transporter le compresseur d'air par le tuyau flexible.**

- **Il se peut que votre outil nécessite plus d'air que ce compresseur d'air est en mesure de fournir.**
- **Ne rangez jamais l'outil avec le tuyau d'arrivée d'air connecté.** Le rangement de cet outil avec le tuyau d'arrivée d'air connecté risquerait de permettre un déclenchement accidentel et de causer des blessures personnelles graves.
- **Suivez toujours toutes les consignes de sécurité recommandées par le fabricant de votre outil pneumatique en plus de toutes les règles de sécurité pour le compresseur d'air.**
- **Ne dirigez jamais un jet d'air comprimé vers des gens ou des animaux.** Faites attention de ne pas souffler de poussière et de saletés en direction de vous-même ou d'autres personnes présentes. L'observation de cette règle réduira le risque de blessures graves.
- **Protégez vos poumons.** Portez un écran facial ou un masque de protection contre la poussière si vous travaillez dans un environnement poussiéreux. L'observation de cette règle réduira le risque de blessures graves.
- **N'utilisez pas ce compresseur d'air pour vaporiser des produits chimiques.** Vos poumons peuvent être endommagés par l'inhalation de vapeurs toxiques. Un appareil respiratoire peut être nécessaire dans les environnements poussiéreux ou quand vous peignez au pistolet. Ne le transportez pas sur vous pendant que vous êtes en train de peindre.
- **Inspectez périodiquement les cordons d'alimentation électrique et les tuyaux d'arrivée d'air des outils; s'ils sont endommagés, faites-les réparer dans votre centre de service après-vente agréé le plus proche.** Sachez toujours exactement où se trouve le cordon d'alimentation. L'observation de cette règle réduira le risque de choc électrique ou d'incendie.
- **N'utilisez jamais d'adaptateur électrique avec cette fiche mise à la terre.**
- **Inspectez pour vous assurer qu'il n'y a pas de composants endommagés.** Avant de vous servir à nouveau du compresseur d'air ou de l'outil pneumatique, tout dispositif

de protection ou autre composant endommagé doit être vérifié soigneusement afin de déterminer s'il peut continuer à fonctionner correctement et à remplir sa fonction prévue. Inspectez l'alignement des pièces mobiles, vérifiez qu'elles ne se coincent pas, qu'il n'y a pas de pièces brisées ou déformées, et qu'il n'existe pas d'autres conditions qui pourraient affecter le fonctionnement. Tout dispositif de protection ou autre composant endommagé doit être réparé de façon appropriée ou remplacé par un centre de service après-vente agréé. L'observation de cette règle réduira le risque de choc électrique, d'incendie ou de blessures graves.

- **Assurez-vous que votre cordon de rallonge est en bon état. Lorsque vous utilisez une rallonge, il faut utiliser un cordon de capacité suffisante pour transporter le courant que votre produit consommera.** Un fil de calibre 14 (A.W.G.) au minimum est recommandé pour un cordon de rallonge de 15 pi (15 m) ou moins de longueur. Un cordon de rallonge de plus de 100 pi (30 m) n'est pas recommandé. En cas de doute, utilisez un fil de calibre immédiatement supérieur. Plus le chiffre du calibre est faible, plus la capacité du fil est grande. Un cordon d'alimentation trop petit causera une baisse de la tension du secteur, ce qui réduira la puissance et causera de la surchauffe.
- **Conservez ces instructions. Référez-vous fréquemment aux instructions et utilisez-les pour aider toutes autres personnes qui pourraient utiliser ce compresseur d'air à apprendre à s'en servir.** Si vous prêtez cet outil à quelqu'un, prêtez aussi ces instructions à cette personne.



AVERTISSEMENT

CALIFORNIE PROPOSITION 65

AVERTISSEMENT

Ce produit contient des produits chimiques connus de l'État de Californie comme causant des cancers, des anomalies congénitales et/ou présentant des dangers pour la reproduction.



ADVERTENCIA Lea y comprenda todas las instrucciones. El incumplimiento de las instrucciones señaladas abajo puede causar descargas eléctricas, incendios y lesiones serias.

GUARDE ESTAS INSTRUCCIONES ÁREA DE TRABAJO

- **Mantenga limpia y bien iluminada el área de trabajo.** Una mesa de trabajo mal despejada y una mala iluminación son causas comunes de accidentes. El piso debe no estar resbaloso debido a la presencia de cera o polvo.
- **No utilice herramientas motorizadas en atmósferas explosivas, como las existentes alrededor de líquidos, gases y polvos inflamables.** Las herramientas eléctricas generan chispas que pueden encender el polvo y los vapores inflamables.
- **Mantenga alejados a los circunstantes, niños y demás presentes al utilizar herramientas.** Toda distracción puede causar la pérdida del control de la herramienta.
- **Utilice el compresor de aire en un área abierta por lo**

menos a 46 cm (18 pulg.) de cualquier pared u objeto que pudiera restringir el flujo de aire fresco a las aberturas de ventilación.

SEGURIDAD ELÉCTRICA

- **Evite el contacto del cuerpo con las superficies de objetos conectados a tierra, como las tuberías, radiadores, estufas y refrigeradores.** Existe un mayor riesgo de descargas eléctricas si el cuerpo está en contacto con tierra.
- **No exponga las herramientas eléctricas a la lluvia ni a condiciones de humedad.** La introducción de agua en una herramienta eléctrica aumenta el riesgo de descargas eléctricas.
- **No maltrate el cordón eléctrico.** Nunca use el cordón eléctrico para portar la herramienta ni para sacar la clavija de una toma de corriente. Mantenga el cordón lejos del calor, aceite, bordes afilados y piezas móviles. Cambie de inmediato todo cordón eléctrico dañado.

Los cordones eléctricos dañados aumentan el riesgo de descargas eléctricas.

- **Al utilizar una herramienta eléctrica en el exterior, utilice un cordón eléctrico de extensión que lleve las marcas “W-A” o “W”.** Estos cordones eléctricos están aprobados para el uso en el exterior y reducen el riesgo de descargas eléctricas.

SEGURIDAD PERSONAL

- **Al cargar, utilizar y dar servicio a esta herramienta, el operador y demás personas SIEMPRE deben llevar puesta protección ocular que cumpla con las especificaciones ANSI y ofrezca protección contra partículas que salgan disparadas del FRENTE y de los LADOS.** Se requiere protección ocular como protección contra sujetadores y desechos que salgan disparados, los cuales pueden causar lesiones oculares serias.
- **Tanto el patrón como el operador deben asegurarse de que se use protección ocular adecuada.** Recomendamos una careta protectora de visión amplia encima de los anteojos normales o de los anteojos de seguridad que ofrecen protección frontal y lateral contra partículas que salen disparadas. Siempre póngase protección ocular con la marca de cumplimiento de la norma ANSI Z87.1.
- **En algunos entornos se requiere protección adicional.** Por ejemplo, en el área de trabajo puede haber exposición a un nivel de ruido que puede dañar el oído. El patrón y el operador deben asegurarse de contar con toda la protección auditiva necesaria y de que sea usada por el operador mismo y demás personas presentes en el área de trabajo. En algunos entornos se requiere el uso de equipo de protección para la cabeza. Cuando se requiera, el patrón y el operador deben asegurarse de que la protección usada para la cabeza lleve la marca de cumplimiento con la norma ANSI Z89.1.
- **Permanezca alerta, preste atención a lo que esté haciendo, y aplique el sentido común al utilizar herramientas eléctricas.** No utilice la herramienta si está cansado o se encuentra bajo los efectos de alguna droga, alcohol o medicamento. Un momento de inatención al utilizar una herramienta eléctrica puede causar lesiones corporales serias.
- **Vístase adecuadamente.** No vista ropas holgadas ni joyas. Recójase el cabello si está largo. Mantenga el cabello, la ropa y los guantes alejados de las piezas móviles. Las ropas holgadas, las joyas y el cabello largo pueden engancharse en las piezas móviles.
- **No estire el cuerpo para alcanzar mayor distancia.** Mantenga una postura firme y buen equilibrio en todo momento. La postura firme y el buen equilibrio permiten un mejor control de la herramienta en situaciones inesperadas.
- **Use equipo de seguridad.** Siempre póngase protección ocular. Cuando lo exijan las circunstancias debe ponerse careta contra el polvo, zapatos de seguridad antiderrapantes, casco o protección auditiva.
- **No utilice la unidad al estar en una escalera o en un soporte inestable.** Una postura estable sobre una superficie sólida permite un mejor control de la herramienta en situaciones inesperadas.

EMPLEO Y CUIDADO DE LA HERRAMIENTA

- **No sobrepase la presión nominal de ningún componente del sistema.**
- **Proteja de daños y perforaciones los conductos de material y de aire.** Mantenga la manguera y el cordón de corriente lejos de objetos afilados, productos químicos derramados, aceite, solventes y pisos mojados.
- **Antes de usar la unidad revise las mangueras para ver muestran daños o desgaste, asegurándose de que estén seguras todas las conexiones.** No utilice la unidad si encuentra algún defecto. Adquiera una manguera nueva o lleve la unidad a un centro de servicio autorizado para que la examinen y reparen.
- **Purgue lentamente todas las presiones internas del sistema.** El polvo y la basura pueden ser dañinos.
- **Guarde las herramientas que no estén en uso fuera del alcance de los niños y de toda persona no capacitada en el uso de las mismas.** Las herramientas son peligrosas en manos de personas no capacitadas en el uso de las mismas.
- **Dé mantenimiento con cuidado a las herramientas.** Siga todas las instrucciones de mantenimiento. Las herramientas que han recibido el debido mantenimiento se controlan con mayor facilidad.
- **Revise para ver si hay desalineación o atoramiento de piezas móviles, ruptura de piezas o toda otra condición que pueda afectar el funcionamiento de la herramienta.** Si se daña la herramienta, llévela a servicio antes de volver a utilizarla. Numerosos accidentes son causados por herramientas mal cuidadas.
- **Nunca apunte ninguna herramienta hacia sí u otras personas.**
- **Mantenga el exterior del compresor de aire seco, limpio y libre de aceite y grasa.** Siempre utilice un paño limpio para la limpieza de la unidad. Nunca utilice fluidos para frenos, gasolina, productos a base de petróleo ni solventes fuertes para limpiar la unidad. Con el cumplimiento de esta regla se reduce el riesgo de deterioro del alojamiento de plástico de la unidad.

SERVICIO

- **El servicio de la herramienta sólo debe ser efectuado por personal de reparación calificado.** Todo servicio o mantenimiento efectuado por personal no calificado puede significar un riesgo de lesiones.
- **Desconecte el suministro de corriente, abra la válvula de drenaje para purgar la presión del tanque y permitir que se drene el agua, y por último permita que se enfríe el compresor antes de darle servicio.** Gire la completamente a la izquierda la perilla de regulación de la presión antes de apagar el compresor.
- **Al dar servicio a una herramienta, sólo utilice piezas de repuesto idénticas.** Siga las instrucciones señaladas en la sección “Mantenimiento” de este manual. El empleo de piezas no autorizadas o el incumplimiento de las instrucciones de mantenimiento puede significar un riesgo de lesiones.

- **Familiarícese con su herramienta eléctrica.** Lea cuidadosamente el manual del operador. Aprenda sus usos y limitaciones, así como los posibles peligros específicos de esta herramienta. Con el cumplimiento de esta regla se reduce el riesgo de una descarga eléctrica, incendio o lesión seria.
- **Después del uso de cada día, drene toda la humedad del tanque.** Si no va a utilizarse la unidad durante algún tiempo, es mejor dejar abierta la válvula de drenaje hasta cuando vuelva a usarse aquélla. De esta manera se permite drenar completamente la humedad y se impide la corrosión del interior del tanque.
- **Riesgo de incendio o explosión. Sólo rocíe líquidos inflamables tales como pinturas o lacas.** Nunca rocíe líquidos inflamables en un área limitada. El área de rociado debe estar bien ventilada. No fume mientras esté rociando con pistola, ni rocíe donde haya presentes chispas o flamas. Mantenga los compresores tan lejos del área de pintura y de vapores explosivos como sea posible, por lo menos a 4,6 m (15 pies).
- **Riesgo de estallido.** No ajuste el regulador para producir una presión de salida superior a la presión máxima marcada en el aditamento. No utilice una presión superior a la presión nominal máxima del compresor.
- **Si va a conectar este producto a un circuito protegido con fusibles, utilice fusibles con retardo de tiempo.**
- **Para reducir el riesgo de una descarga eléctrica no exponga la unidad a la lluvia.** Guarde la unidad en el interior.
- **Inspeccione anualmente el tanque para ver si tiene herrumbre, picaduras u otras imperfecciones que pudieran afectar la seguridad de la unidad.** Nunca suelde el tanque de aire ni perfore agujeros en el mismo.
- **Asegúrese de que la manguera no esté obstruida ni enganchada.** Si la manguera se enreda o engancha puede causar una pérdida del equilibrio o postura y puede dañarse.
- **Solamente utilice el compresor de aire para el propósito especificado.** No altere ni modifique la unidad con respecto a su diseño y funcionamiento originales.
- **Siempre tenga presente que el uso y manejo indebidos de esta herramienta puede causarles lesiones a usted y a otras personas.**
- **Nunca deje desatendida ninguna herramienta con la manguera de aire conectada.**
- **No utilice esta herramienta si no tiene una etiqueta de advertencia.**
- **No continúe usando ninguna herramienta o manguera que tenga fugas de aire o que no funcione correctamente.**
- **Siempre desconecte el suministro de aire y el de corriente antes de efectuar ajustes, dar servicio a la herramienta o cuando no esté usándose ésta.**
- **No intente tirar de la manguera ni acarrear el compresor tomándolo por la misma.**
- **Una herramienta determinada puede necesitar más aire del que este compresor es capaz de suministrar.**
- **Nunca tienda equipaa con herramienta con aire conectado.** Almacenar el instrumento con aire conectado puede tener como resultado despedir y herida inesperado personal, grave y posible.
- **Siempre siga todas las reglas de seguridad recomendadas por el fabricante de la herramienta de aire, además de todas las reglas de seguridad del compresor de aire.** Con el cumplimiento de esta regla se reduce el riesgo de lesiones serias.
- **Nunca dirija un chorro de aire comprimido hacia personas o animales.** Tenga cuidado de no soplar polvo o tierra hacia sí u otras personas. Con el cumplimiento de esta regla se reduce el riesgo de posibles lesiones serias.
- **Protéjase los pulmones.** Use una careta o mascarilla contra el polvo si la operación genera mucho polvo. Con el cumplimiento de esta regla se reduce el riesgo de lesiones corporales serias.
- **No utilice este compresor de aire para rociar productos químicos.** Pueden resultar afectados los pulmones debido a la inhalación de emanaciones tóxicas. Puede ser necesario utilizar un respirador en entornos polvorientos o al rociar pintura. No acarree la unidad mientras esté pintando.
- **Inspeccione periódicamente los cordones eléctricos y las mangueras de las herramientas, y si están dañados, permita que los reparen en el centro de servicio autorizado más cercano de la localidad.** Observe constantemente la ubicación del cordón eléctrico. Con el cumplimiento de esta regla se reduce el riesgo de una descarga eléctrica o incendio.
- **Nunca use un adaptador eléctrico con esta clavija de conexión a tierra.**
- **Revise para ver si hay piezas dañadas.** Antes de seguir utilizando el compresor o la herramienta de aire, es necesario inspeccionar cuidadosamente toda protección o pieza dañada para determinar si funcionará correctamente y desempeñará la función a la que está destinada. Verifique la alineación de las partes móviles, que no haya atoramiento de las mismas, que no haya piezas rotas, el montaje de las piezas y cualquier otra condición que pudiera afectar su funcionamiento. Toda protección o pieza que esté dañada debe repararse apropiadamente o reemplazarse en un centro de servicio autorizado. Con el cumplimiento de esta regla se reduce el riesgo de una descarga eléctrica, incendio o lesión grave.
- **Asegúrese de que esté en buen estado el cordón de extensión.** Al utilizar un cordón de extensión, utilice uno del suficiente calibre para soportar la corriente que consume el producto. Se recomienda que los conductores sean de calibre 14 (A.W.G.) por lo menos para un cordón de extensión de 15 metros (50 pies) de largo o menos. No se recomienda utilizar un cordón con más de 30 metros (100 pies) de largo. Si tiene dudas, utilice un cordón del calibre más grueso siguiente. Cuanto menor es el número de calibre, mayor es el grueso del cordón. Un cordón de un calibre insuficiente causa una caída en el voltaje de línea, y produce recalentamiento y pérdida de potencia.
- **Guarde estas instrucciones.** Consúltelas con frecuencia y empléelas para instruir a otras personas que puedan utilizar este compresor de aire. Si presta a alguien esta herramienta, facilítete también las instrucciones.

 **ADVERTENCIA****ADVERTENCIA DE LA PROPUESTA DE LEY 65 DE CALIFORNIA**

Este producto contiene sustancias químicas que, consta al Estado de California, producen cáncer, malformaciones congénitas o daños reproductivos.

Air Filter

Porous element contained within a metal or plastic housing attached to the compressor cylinder head which removes impurities from the intake air of the compressor.

Air Tank

Cylindrical component which contains the compressed air.

Check Valve

Device that prevents compressed air from flowing back from the air tank to the compressor pump.

Cut-In Pressure

The low pressure at which the motor will automatically restart.

Cut-Off Pressure

The high pressure at which the motor will automatically shut off.

Electric Motor

Device which provides the rotational force necessary to operate the compressor pump.

Manual Automatic/Off Switch

Control which turns the air compressor on or off. The pressure switch will not automatically start and control the compressor unless the manual Automatic/Off Switch is in the **AUTOMATIC (I)** position.

NPT (National Pipe Thread)

A seal thread tape must be used to provide a leak-free seal on pipe threaded connections.

Pressure Regulator Knob

Regulates the outgoing pressure from the air outlet to the tool. It is possible to increase or decrease the pressure at the outlet by adjusting this control knob.

Pressure Switch

Automatically controls the on/off cycling of the compressor. It stops the compressor when the cut-off pressure in the tank is reached and starts the compressor when the air pressure drops below the cut-in pressure.

PSI (Pounds Per Square Inch)

Measurement of the pressure exerted by the force of the air. The actual psi is measured by a pressure gauge on the compressor.

Pump

Produces the compressed air with a reciprocating piston contained within the cylinder.

Regulator Pressure Gauge

Displays the current line pressure. Line pressure is adjusted by rotating the pressure regulator knob.

Pressure Relief Valve

Prevents air pressure in the air tank from rising over a predetermined limit.

SCFM (Standard Cubic Feet Per Minute)

A unit of measure of air delivery.

Tank Pressure Gauge

Indicates the pressure in the air tank.

Thermal Overload Switch

Automatically shuts off the compressor if the temperature of the electric motor exceeds a predetermined limit.

Filtre à air

Élément poreux contenu à l'intérieur d'un logement en métal ou en plastique attaché à la culasse du cylindre du compresseur pour retirer les impuretés de l'air arrivant dans le compresseur.

Réservoir d'air

Composant cylindrique qui contient l'air comprimé.

Clapet de non-retour

Dispositif qui empêche l'air comprimé de revenir du réservoir d'air vers la pompe à compression.

Pression de déclenchement

La basse pression à laquelle le moteur se remettra automatiquement en marche.

Pression de coupure

La haute pression à laquelle le moteur s'éteindra automatiquement.

Moteur électrique

Dispositif qui fournit la force de rotation nécessaire pour faire fonctionner la pompe à compression.

Interrupteur manuel/automatique

Commande qui active ou désactive le compresseur d'air. Le pressostat ne mettra pas automatiquement le compresseur en marche et ne le contrôlera pas tant que l'interrupteur manuel/automatique sera dans la position **AUTOMATIQUE (I)**.

Filetage NPT (National Pipe Thread)

Un ruban d'étanchéité pour filet doit être utilisé pour assurer un joint sans fuite sur les raccords filetés du tuyau rigide.

Bouton du régulateur de pression

Régule la pression sortante de la bouche de sortie d'air en direction de l'outil. Il est possible d'augmenter ou de réduire la pression au niveau de la bouche de sortie en réglant ce bouton de contrôle.

PSI (livres par pouce carré)

Mesure de la pression exercée par la force de l'air. La pression réelle est mesurée par un indicateur de pression situé sur le compresseur.

Pompe

Produit de l'air comprimé grâce au mouvement d'un piston alternatif contenu à l'intérieur du cylindre.

Indicateur de pression du régulateur

Affiche la pression de ligne actuelle. La pression de ligne est ajustée en faisant tourner le bouton du régulateur de pression.

Soupape de surpression

Empêche la pression de l'air dans le réservoir d'air de monter au-dessus d'une limite prédéterminée.

pi3 / mn standard (Pieds Cubes Standard par Minute)

Une unité de mesure de la fourniture d'air comprimé.

Indicateur de pression du réservoir

Indique la pression dans le réservoir d'air.

Interrupteur de protection en cas de surcharge thermique

Éteint automatiquement le compresseur si la température du moteur électrique dépasse une limite prédéterminée.

Bomba

Es el dispositivo que produce el aire comprimido mediante un pistón de vaivén contenido dentro del cilindro.

Filtro de aire

Es un elemento poroso contenido dentro de un alojamiento de metal o plástico unido al cilindro de la culata del cilindro del compresor, el cual sirve para eliminar las impurezas del aire de entrada del compresor.

Interruptor de Automático/Apagado Manual

Control que enciende o apaga el compresor de aire. El interruptor de presión no enciende y controla automáticamente el compresor a menos que el interruptor de Automático/Apagado manual esté en la posición de **AUTOMÁTICO (I)**.

Interruptor de presión

Sirve para controlar los ciclos de encendido y apagado del compresor. Apaga el compresor cuando se alcanza la presión de interrupción del tanque y arranca el compresor cuando la presión del aire desciende abajo de la presión de interrupción.

Interruptor de sobrecarga térmica

Sirve para apagar automáticamente el compresor si la temperatura del motor eléctrico se excede de un límite predeterminado.

Manómetro del tanque

Sirve para indicar la presión interna del tanque.

Manómetro regulador

Muestra la presión actual en el conducto. La presión del conducto se ajusta girando la perilla de regulación de presión.

Motor eléctrico

Es el dispositivo encargado de suministrar la fuerza rotatoria necesaria para accionar la bomba del compresor.

NPT (Norma Nacional de Roscado de Tubos)

Debe utilizarse una cinta selladora de roscas para tener un sello a prueba de fugas en las conexiones roscadas de tubos.

PCEPM (Pies cúbicos estándar por minuto)

La unidad de medida de suministro de aire.

Perilla de regulación de presión

Sirve para regular la presión de la salida de aire dirigida a la herramienta. Es posible aumentar o disminuir la presión presente en la salida ajustando esta perilla de control.

Presión de activación

Es la presión baja a la cual arranca automáticamente el motor.

Presión de interrupción

Es la presión alta a la cual se apaga automáticamente el motor.

PSI (Libras por pulgada cuadrada)

Son las unidades de medida de la presión ejercida por la fuerza del aire. La presión real en PSI es medida por el manómetro del compresor.

Tanque de aire

Es un componente cilíndrico que contiene el aire comprimido.

Válvula de retención

Es un dispositivo cuya función es impedir que el aire comprimido se regrese del tanque de aire a la bomba del compresor.

Válvula de presión alivio

Su función es impedir que la presión del aire ascienda más allá de un límite predeterminado.

OVERVIEW \ VUE D'ENSEMBLE \ RESUMEN GENERAL

English BASIC AIR COMPRESSOR COMPONENTS

Oilless air compressors are factory lubricated for life and do not require any oil.

The basic components of the air compressor are the electric motor, pump, pressure switch, and tank.

The **electric motor** (see **A**) powers the pump. The electric motor is equipped with an overload protector and an automatic reset. If the motor becomes overheated, the overload protector will shut it down to prevent damage to the motor. When the motor sufficiently cools, it will automatically reset.

The **pump** (see **A**) compresses the air and discharges it into the tank.

The **tank** (see **B**) stores the compressed air.

The **pressure switch** (see **C**) shuts down the motor when the air pressure in the tank reaches the kick-out pressure. As compressed air is used and the pressure level in the tank drops to the kick-in pressure, the pressure switch restarts the motor automatically, without warning, and the pump resumes compressing air.

French ÉLÉMENTS DE BASE DU COMPRESSEUR D'AIR

Les compresseurs d'air sans huile sont lubrifiés à l'usine et ne requièrent aucun huilage.

Les éléments de base du compresseur d'air sont le moteur électrique, la pompe, le manostat et le réservoir.

Le **moteur électrique (A)** actionne la pompe. Le moteur électrique est équipé d'un limiteur de surcharge à réenclenchement automatique. Si le moteur surchauffe, le limiteur coupe l'alimentation pour éviter d'endommager le moteur. Lorsque le moteur est suffisamment refroidi, il redémarre automatiquement.

La **pompe (A)** comprime l'air.

Le **réservoir (B)** contient l'air comprimé.

Le **manostat (C)** arrête le moteur quand la pression atmosphérique dans le réservoir atteint la pression de kick-out. Au fur et à mesure que l'air comprimé est utilisé et que le niveau de pression dans le réservoir baisse jusqu'à la pression d'ouverture, le manostat remet le moteur en marche automatiquement, sans avertissement, et la pompe reprend la compression d'air.

Spanish COMPONENTES BÁSICOS DEL COMPRESOR DE AIRE

Los compresores de aire sin aceite se lubrican en fábrica para toda su vida útil, y no requieren aceite.

Los componentes básicos del compresor de aire son el motor eléctrico, la bomba, el interruptor de presión y el tanque.

El **motor eléctrico** (vea **A**) acciona la bomba. El motor eléctrico está equipado con un protector contra sobrecargas y un reajuste automático. Si el motor se sobrecalienta, el protector contra sobrecargas lo apagará para evitar que sufra daños. Cuando el motor se enfríe lo suficiente, volverá a arrancar automáticamente.

La **bomba** (vea **A**) comprime el aire y lo descarga hacia el tanque.

El **tanque** (vea **B**) almacena el aire comprimido.

A El interruptor de presión (vea **C**) apaga el motor cuando la presión de aire en el tanque alcanza la presión de la desconexión. Al ir usándose el aire comprimido y bajar el nivel de presión en el tanque hasta llegar al nivel preestablecido, el interruptor de presión vuelve a arrancar el motor y la bomba continúa comprimiendo el aire.

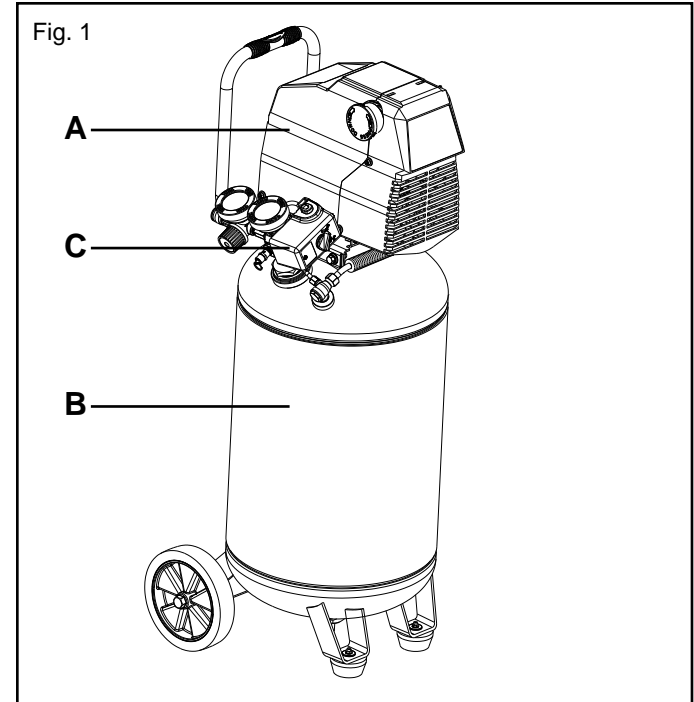

ASSEMBLY / ASSEMBLAGE / MONTAJE



ASSEMBLING THE COMPRESSOR

1. Unpack the air compressor. Inspect the unit for damage. If the unit has been damaged in transit, contact the carrier and complete a damage claim. Do this immediately because there are time limitations to damage claims.
2. Check the compressor's serial label to ensure that you have received the model ordered, and that it has the required pressure rating for its intended use.
3. Locate the compressor according to the following guidelines:
 - a. Position the compressor near a grounded electrical outlet (see **GROUNDING INSTRUCTIONS**, page 9).
 - b. The compressor must be at least 12 inches (31 cm) from any wall or obstruction, in a clean, well-ventilated area, to ensure sufficient air flow and cooling.
 - c. In cold climates, store portable compressors in a heated building when not in use. This will reduce problems with motor starting and freezing of water condensation.
 - d. Remove the compressor from the carton and place it on the floor or a hard, level surface. The compressor must be level to ensure proper drainage of the moisture in the tank.
4. Connect an air hose to the compressor hose outlet (see A).



MONTAJE DEL COMPRESOR

1. Desembale el compresor de aire. Inspeccione la unidad para verificar que no sufrió daños. Si la unidad ha sido dañada durante el transporte, comuníquese con la empresa transportadora y complete una reclamación por daños. Haga esto de inmediato porque existen limitaciones de tiempo respecto a las reclamaciones por daños.
2. Verifique el rótulo del número de serie del compresor para asegurarse de que haya recibido el modelo que pidió y que el mismo tenga la presión nominal requerida para el uso deseado.
3. Ubique el compresor de acuerdo con las pautas siguientes:
 - a. Ubique el compresor cerca de un tomacorriente eléctrico conectado a tierra (consulte **INSTRUCCIONES DE PUESTA A TIERRA**, vea 10).
 - b. El compresor debe estar a una distancia mínima de 12 pulgadas (31 cm) de cualquier pared u obstrucción, en un área limpia y bien ventilada para asegurar que exista suficiente flujo de aire y enfriamiento.
 - c. En climas fríos, almacene el compresor portátil en un edificio con calefacción. Esto reducirá problemas de lubricación, arranque del motor y congelamiento del agua de condensación.
 - d. Separe el compresor de la colóquelo en el piso, sobre una superficie dura y nivelada. El compresor debe quedar nivelado para asegurar un drenaje adecuado del agua de humedad del tanque.
4. Conecte una manguera de aire (no se incluye) en la salida de la manguera del compresor (vea A).



ASSEMBLAGE DU COMPRESSEUR

1. Sortez le compresseur d'air de sa boîte. Inspectez-le pour vous assurer qu'il n'est pas endommagé. S'il a été endommagé pendant le transport, référez-vous à l'étiquette de transport et déclarez les dommages aux transporteurs. Faites cette démarche immédiatement étant donné les délais limites des demandes d'indemnisation.
2. Vérifiez l'étiquette du numéro de série du compresseur pour vous assurer qu'il s'agit bien du modèle commandé et que la pression nominale est conforme à l'utilisation prévue.
3. Positionnez le compresseur conformément aux recommandations suivantes :
 - a. Placez le compresseur près d'une prise de courant mise à la terre (voir **INSTRUCTIONS DE MISE À LA TERRE**, p. 10).
 - b. Le compresseur doit être situé à au moins 12 pouces (31 cm) du mur ou de tout objet faisant obstruction, dans un endroit propre et bien aéré pour assurer une circulation d'air suffisante et un bon refroidissement.
 - c. Dans des climats froids, entreposez les compresseurs portatifs dans un bâtiment chauffé lorsqu'ils ne sont pas en service pour réduire les problèmes de lubrification, de démarrage du moteur et de gel de l'eau produite par condensation.
 - d. Enlever le compresseur de la carton et le placer sur une surface solide et de niveau. Le compresseur doit être de niveau pour assurer un bon drainage de l'humidité du réservoir.
4. Raccorder le tuyau pneumatique (non inclus) à la sortie du compresseur (voir A).

COMPRESSOR CONTROLS / COMMANDES DU COMPRESSEUR / CONTROLES DEL COMPRESOR



COMPRESSOR CONTROLS

ON/OFF Switch (see A)

This switch turns on the compressor. It is operated manually, but when in the ON position, it allows the compressor to start up or shut down automatically, without warning, upon air demand. ALWAYS set this switch to OFF when the compressor is not being used, and before unplugging the compressor.

Pressure Relief Valve (see B)

If the pressure switch does *not* shut down the motor when pressure reaches the preset level, this valve will pop open automatically to prevent over pressurization. To operate manually, pull the ring on the valve to relieve air pressure in the tank.

Tank Pressure Gauge (see C)

This gauge measures the pressure level of the air stored in the tank. It is not adjustable by the operator, and does *not* indicate line pressure.

Air Pressure Regulator (see D)

This air pressure regulator enables you to adjust line pressure to the tool you are using.

⚠ WARNING:

Never exceed the maximum working pressure of the tool. Turn the knob clockwise to increase pressure, and counterclockwise to decrease pressure.

Regulated pressure gauge (see E)

This gauge measures the regulated outlet pressure.

Air line outlet (see F)

Connect an air hose to this outlet.



COMMANDES DU COMPRESSEUR

ON/OFF Interrupteur (voir A)

Cet interrupteur met en marche le compresseur. Il est actionné manuellement, mais, s'il se trouve sur la position ON, le compresseur se met en marche ou s'arrête automatiquement, sans avertissement, en fonction de la demande d'air. Réglez TOUJOURS cet interrupteur sur la position OFF quand vous n'utilisez pas le compresseur et avant de le débrancher.

Soupape de décharge (voir B)

Si le manostat n'arrête pas le moteur quand la pression atteint le niveau prédéfini, cette soupape s'ouvre automatiquement pour éviter toute surpressurisation. Pour l'actionner manuellement, tirez sur son anneau afin de libérer la pression d'air dans le réservoir.

Manomètre du réservoir (voir C)

Ce manomètre mesure le niveau de pression d'air dans le réservoir. L'utilisateur ne peut pas régler ce manomètre et il n'indique pas la pression dans la conduite.

Régulateur de pression d'air (voir D)

Le régulateur de pression d'air permet de régler la pression de la conduite de l'outil que vous utilisez.

⚠ AVERTISSEMENT:

Ne dépassez jamais la pression maximum nominale de l'outil. Tournez le bouton dans le sens des aiguilles d'une montre pour augmenter la pression et dans le sens inverse pour la réduire.

Manomètre de pression régulée (voir E)

Ce manomètre mesure la pression de sortie régulée.

Sortie d'air (voir F)

Raccorder le tuyau pneumatique à cette sortie.



CONTROLES DEL COMPRESOR

ON/OFF Interruptor (vea A)

Este interruptor enciende el compresor. Se opera manualmente, pero cuando está en la posición ON, permite que el compresor arranque o se pare automáticamente, sin aviso, según la demanda de aire. SIEMPRE coloque este interruptor en la posición OFF cuando el compresor no esté en uso y antes de desconectarlo.

Válvula de alivio de presión (vea B)

Si el interruptor de presión no apaga el motor cuando la presión alcanza el nivel de desconexión, esta válvula se abrirá automáticamente para evitar una sobrepresión. Para accionarla manualmente, tire del anillo en la válvula de alivio de la presión del aire en el tanque.

Manómetro del tanque (vea C)

Este manómetro mide la presión del aire almacenado en el tanque. No es ajustable por el operador y no indica la presión de la línea.

Regulador de presión de aire (vea D)

El regulador de presión de aire permite ajustar la presión en la línea que conecta la herramienta que se está usando.

⚠ ADVERTENCIA:

Nunca sobrepase el índice máximo de presión de la herramienta. Gire la perilla a la derecha para aumentar la presión, y a la izquierda para disminuirla.

Manómetro regulado (vea E)

Este manómetro mide la presión regulada de salida.

Salida de la línea de aire (vea F)

Conecte una manguera de aire en la salida de la manguera del compresor.

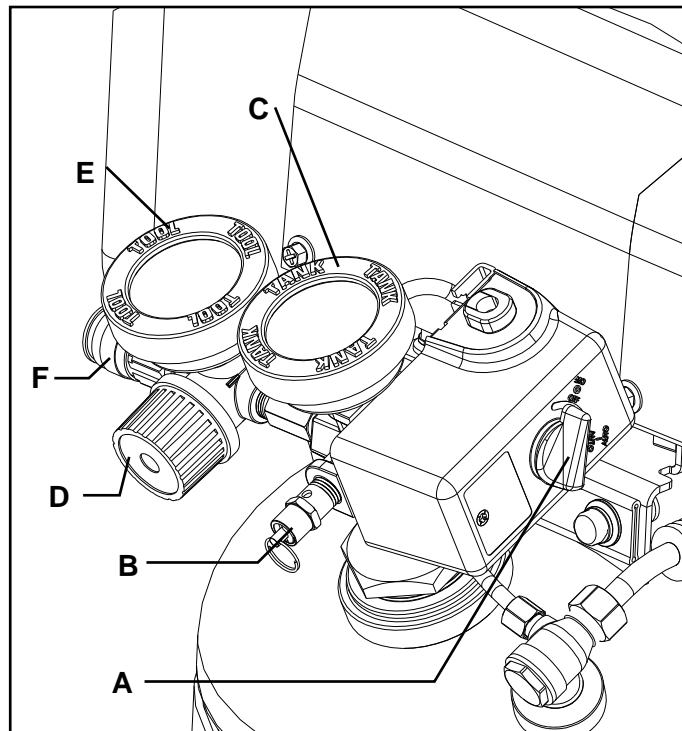

ELECTRICAL POWER REQUIREMENTS / SPÉCIFICATIONS DE L'ALIMENTATION ÉLECTRIQUE / REQUERIMIENTOS DE ALIMENTACIÓN ELÉCTRICA



ELECTRICAL WIRING

Refer to the air compressor's serial label for the unit's voltage and amperage requirements.



EXTENSION CORDS

NOTE: Avoid use of extension cords.

For optimum performance, plug the compressor power cord directly into a grounded wall socket. Do not use an extension cord unless absolutely necessary. Instead, use a longer air hose to reach the area where the air is needed.

If use of an extension cord cannot be avoided, the cord should be no longer than 50 feet and be a minimum wire size of 12 gauge (AWG). Do not use a 16 or 14 gauge extension cord.

Use only a 3-wire extension cord that has a 3-blade grounding plug, and a 3-slot receptacle that will accept the plug on the product. Make sure your extension cord is in good condition. An undersized cord will cause a drop in line voltage, resulting in loss of power and overheating. The smaller the gauge number, the heavier the cord.



GROUNDING INSTRUCTIONS

This product should be grounded. In the event of an electrical short circuit, grounding reduces the risk of electric shock by providing an escape wire for the electric current.

This product is equipped with a cord having a grounding wire with an appropriate grounding plug. The plug must be plugged into an outlet that is properly installed and grounded in accordance with all local codes and ordinance.

⚠ DANGER:



Improper installation of the grounding plug can result in a risk of electric shock. If repair or replacement of the cord or plug is necessary, do not connect the grounding wire to either flat blade terminal. The wire insulation having an outer surface that is green with or without yellow stripes is the grounding wire.

This product is for use on a nominal 120 volt circuit. A cord with a grounding plug, as shown here, shall be used.

Make sure that the product is connected to an outlet having the same configuration as the plug (see **Figure 1**). No adapter should be used with this product.

Check with a licensed electrician if the grounding instructions are not completely understood, or if in doubt as to whether the product is properly grounded. Do not modify the plug provided; if it will not fit the outlet, have the proper outlet installed by a licensed electrician.



CÂBLAGE ÉLECTRIQUE

Pour vous renseigner sur les normes d'intensité et de tension de l'appareil, référez-vous à l'étiquette du numéro de série du compresseur d'air.



RALLONGES

REMARQUE : Évitez d'utiliser des rallonges.

Pour obtenir un rendement optimum, branchez le câble d'alimentation du compresseur directement sur une prise de courant mise à la terre. N'utilisez pas de rallonge sauf nécessité absolue. Utilisez plutôt un tuyau flexible plus long pour atteindre la zone où l'air est nécessaire.

S'il l'utilisation d'une rallonge est inévitable, le cordon électrique ne doit pas dépasser 15 m (50 pi) et doit être d'un calibre minimum de 12 (AWG). N'utilisez pas une rallonge de calibre 16 ou 14.

Utilisez seulement une rallonge à 3 fils munie d'une prise de terre à 3 lames et une prise de courant à 3 fentes dans laquelle la prise peut être branchée. Veillez à ce que la rallonge que vous allez utiliser soit en bon état. Une rallonge de dimension inférieure à celle préconisée causera une baisse de tension sur la ligne qui se soldera par une perte de puissance et une surchauffe. Plus le calibre est petit, plus la rallonge doit être grosse.



INSTRUCTIONS DE MISE À LA TERRE

Ce produit doit être mis à la terre. En cas de court-circuit électrique, la mise à la terre réduit les risques de décharges électriques en fournissant un fil par lequel le courant électrique peut s'échapper.

Ce produit est équipé d'un câble d'alimentation muni d'un fil de terre et d'une fiche de terre appropriée. Cette fiche doit être branchée sur une prise de courant qui a été mise à la terre et installée conformément à toutes les normes et décrets locaux.

⚠ DANGER:



L'installation incorrecte de la fiche de terre risque de provoquer des décharges électriques. En cas de remplacement nécessaire du câble ou de la fiche, ne branchez pas le fil de terre sur l'une des lames plate. Le fil de terre est recouvert d'une gaine d'isolement verte avec ou sans rayures jaunes.

Ce produit est conçu pour fonctionner sur un circuit d'une tension nominale de 120 volts. Un câble muni d'une prise de terre, comme illustré ici, doit être utilisé.

Veillez à ce que le compresseur soit branché sur une prise de courant compatible avec la fiche (**Figure 1**). N'utilisez pas d'adaptateur avec ce produit.

Si vous ne comprenez pas les instructions de mise à la terre ou si vous doutez que le compresseur soit correctement mis à la terre, consultez un électricien qualifié. Ne modifiez pas la fiche fournie avec l'appareil ; si elle ne s'adapte pas à la prise de courant, faites installer une prise de courant correcte par un électricien qualifié.

Figure 1

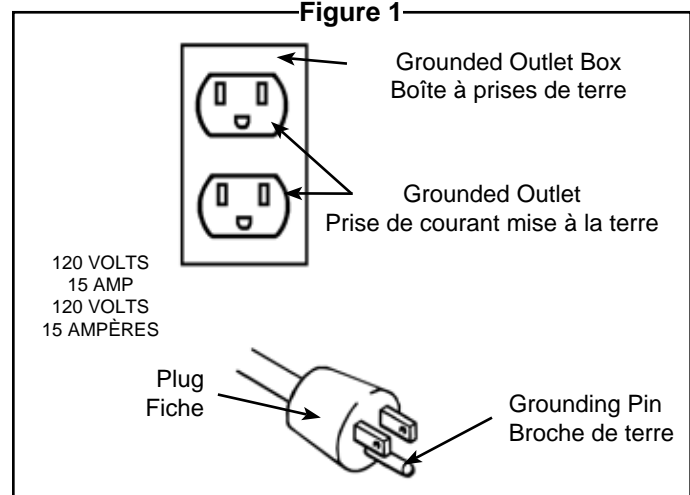

REQUERIMIENTOS DE ALIMENTACION ELECTRICA



CABLEADO ELÉCTRICO

Consulte el rótulo del número de serie del compresor de aire para ver los requerimientos de voltaje y amperaje de la unidad.



CORDONES PROLONGADORES

NOTA: Evite el uso de cordones prolongadores.

Para obtener un rendimiento óptimo, enchufe el cordón eléctrico del compresor directamente en un tomacorriente de pared conectado a tierra. No use un cordón prolongador a menos que sea absolutamente necesario.

Como alternativa, intente utilizar una manguera de aire más larga para llegar a la zona donde se requiere aire, el cable no debe tener una longitud mayor que 9.1 m (50 pies) y un alambre con calibre mínimo de 12 (AWG). No use cables de extensión de calibre 14 ni 16.

Use solamente un cordón de 3 alambres que tenga un enchufe de 3 patas y un receptáculo de 3 ranuras que permita el enchufe del producto. Asegúrese de que su cordón prolongador esté en buenas condiciones. Un cordón demasiado pequeño causará una caída en el voltaje de la línea, causando una pérdida en la energía y un sobrecalentamiento. Cuanto más pequeño sea el número de calibre, tanto más pesado será el cordón.

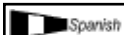

INSTRUCCIONES DE CONEXIÓN A TIERRA

Este producto debe conectarse a tierra. En el caso de un cortocircuito eléctrico, la conexión a tierra reduce el riesgo de choque eléctrico pues ofrece un escape para la corriente eléctrica.

Este producto está equipado con un cordón que tiene un alambre de conexión a tierra con su enchufe correspondiente. El enchufe debe conectarse en un tomacorriente que esté bien instalado y conectado a tierra de acuerdo con todos los códigos y ordenanzas locales.

PELIGRO:



La instalación incorrecta del enchufe de conexión a tierra puede causar un riesgo de descarga eléctrica. En caso de ser necesario reparar o cambiar el cordón o el enchufe, no conecte el alambre de conexión a tierra en ninguno de las terminales de pata plana. El alambre de conexión a tierra tiene aislamiento de color verde con rayas amarillas o sin ellas.

Este producto se debe usar en un circuito de 120 voltios nominales. Se deberá usar un enchufe con un terminal conectado a tierra, tal como el mostrado aquí.

Asegúrese de que el producto esté conectado a un tomacorriente que tenga la misma configuración que el enchufe (Véase la **Figura 1**). No debe usarse ningún adaptador con este producto.

Consulte con un electricista capacitado si no comprende completamente las instrucciones de conexión a tierra, o si tiene dudas con respecto a si el producto está correctamente conectado a tierra. No modifique el enchufe provisto; si no encaja en el tomacorriente, haga que un electricista capacitado instale un tomacorriente adecuado.

Figura 1

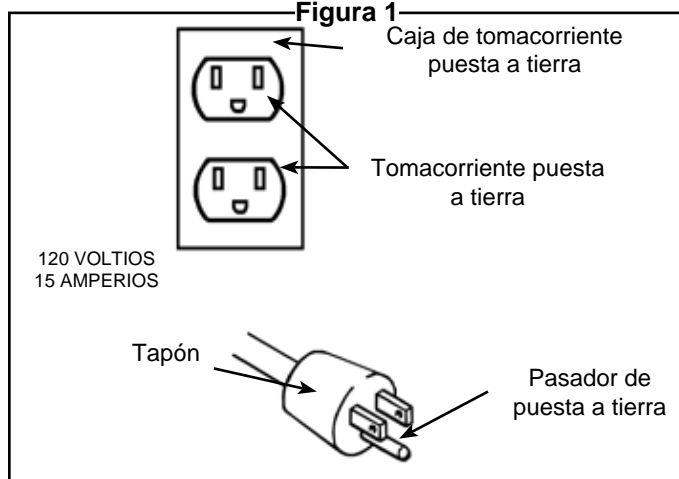

OPERATING INSTRUCTIONS \ MODE D'EMPLOI \ INSTRUCCIONES OPERATIVAS

English

DAILY STARTUP

1. Turn the ON/OFF switch to the OFF position (see **A**).
2. Close the tank drain valve (see **D**).
3. Plug in the power cord.

WARNING: High temperatures are generated by the electric motor and the pump. To prevent burns or other injuries, **DO NOT** touch the compressor while it is running. Allow it to cool before handling or servicing. Keep children away from the compressor at all times.



4. Turn the ON/OFF switch to the ON position (see **C**).

WARNING: When adjusting from a higher to a lower pressure, turn the knob counterclockwise past the desired setting, then turn clockwise to reach the desired pressure. Do not exceed operating pressure of the tool or accessory being used.



5. Adjust the air pressure regulator to the working pressure of the tool being used.

English

SHUTDOWN

1. Turn the On/OFF switch to the OFF position (see **A**).
2. Unplug the power cord.
3. Reduce pressure in the tank through the outlet hose. You can also pull the relief valve ring (see **E**) and keep it open to relieve pressure in the tank.

CAUTION: Escaping air and moisture can propel debris that may cause eye injury. Wear safety goggles when opening drain valve.



French

MISE EN MARCHÉ QUOTIDIENNE

1. Placer le manocontacteur en position OFF (**A**).
2. Fermez la valve de canalisation de réservoir (**D**).
3. Branchez le cordon d'alimentation.

AVERTISSEMENT: La pompe et le moteur électrique produisent des températures élevées. Pour éviter les brûlures et autres blessures, **NE** touchez **PAS** le compresseur quand il est en marche. Laissez-le refroidir avant de le manipuler ou d'effectuer son entretien. Ne laissez jamais les enfants s'approcher du compresseur.



4. Tourner le manocontacteur en position AUTO (**C**).

AVERTISSEMENT: Pour passer d'une pression élevée à une pression plus basse, tournez le bouton dans le sens contraire des aiguilles d'une montre au-delà du réglage de pression désiré, puis tournez-le dans le sens des aiguilles d'une montre pour atteindre la pression désirée. Ne pas dépasser la pression de fonctionnement de l'outil ou de l'accessoire utilisé.



5. Ajustez le régulateur sur la pression d'utilisation de l'outil..

French

ARRÊT

1. Placer le manocontacteur en position OFF (**A**).
2. Débranchez le cordon d'alimentation.
3. Réduisez la pression dans le réservoir par l'orifice de sortie du tuyau. Vous pouvez également tirer sur l'anneau de la soupape de décharge (**E**) et la maintenir ouverte pour libérer la pression dans le réservoir.

ATTENTION: L'air et l'humidité qui s'échappent peuvent projeter des particules pouvant causer des blessures aux yeux. Portez des lunettes de protection lorsque vous ouvrez le robinet de purge.

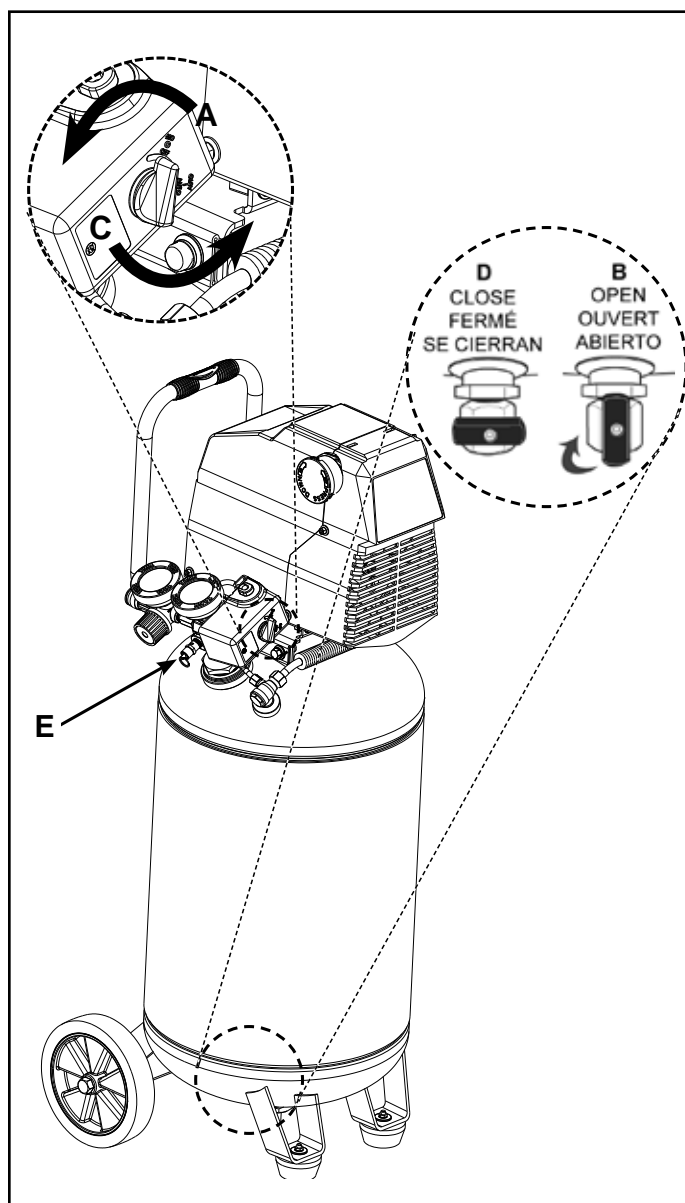

INSTRUCCIONES OPERATIVAS

 Spanish

ARRANQUE DIARIO

1. Coloque el interruptor de presión en la posición de apagado OFF (vea C) (vea A).
2. Cierre la válvula de desagüe del tanque (vea D).
3. Enchufe el cordón eléctrico.

AVERTENCIA:

El motor eléctrico y la bomba producen altas temperaturas. Para evitar quemaduras y otras lesiones, NO toque el compresor durante su funcionamiento. Permita que se enfríe antes de manipular o realizar el servicio. Mantenga a los niños alejados del compresor en todo momento.



4. Coloque el conmutador de presión en la posición AUTO (vea C).

AVERTENCIA:

Al efectuar un ajuste desde una presión más alta a una más baja, gire la perilla a la izquierda hasta que sobrepase el ajuste deseado, después gire a la derecha hasta alcanzar la presión deseada. No exceda la presión de operación de la herramienta o del accesorio que esté usando.



5. Ajuste el regulador a la presión de funcionamiento de la herramienta.

 Spanish

PARADA

1. Coloque el conmutador de presión en la posición de apagado OFF (vea A).
2. Desenchufe el cordón eléctrico.
3. Reduzca la presión en el tanque a través de la manguera de salida. También puede tirar del anillo de la válvula de alivio (vea E) y mantenerla abierta para aliviar la presión en el tanque.

PRECAUCIÓN:

El aire y la humedad que escapan del tanque pueden arrojar desechos que podrían causarle daño en los ojos. Anteojos de seguridad del desgaste al abrir la válvula de desagüe.

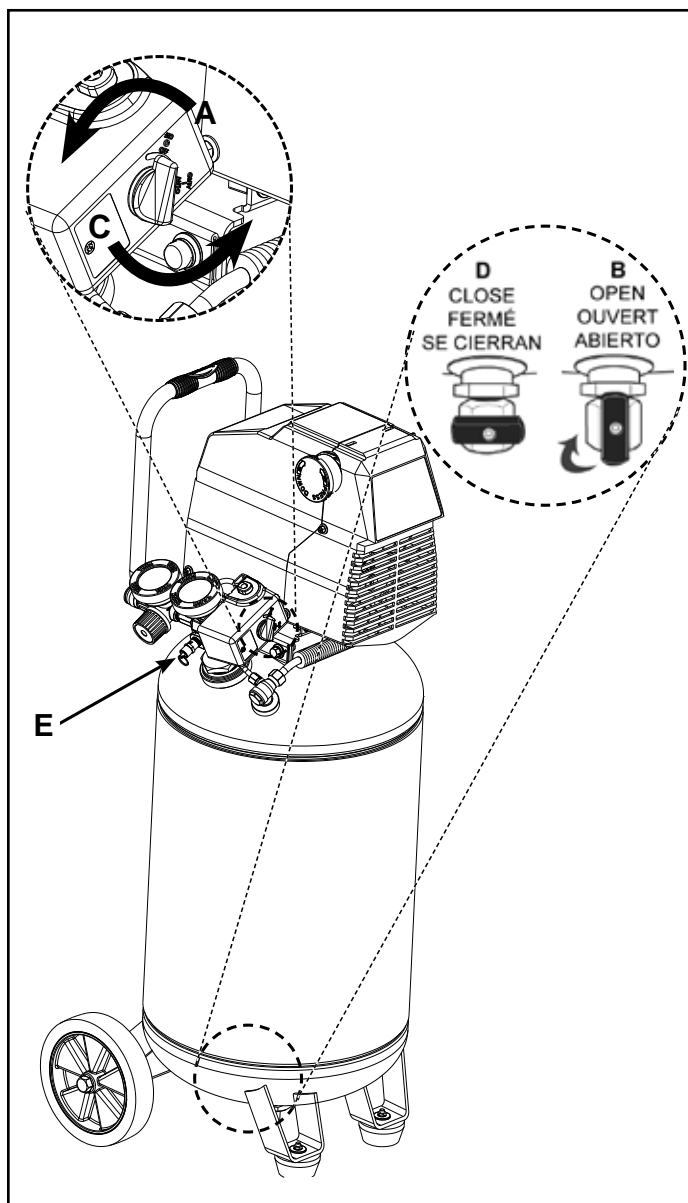

RESET BUTTON \ BOUTON DE RÉINITIALISATION \ BOTÓN DE REAJUSTE

This compressor is equipped with an automatic reset thermal overload protector which will shut off motor if it becomes overheated. If the thermal overload protector is actuated, the motor must be allowed to cool down before start-up is possible.

To reset the motor overload toggle the pressure switch Auto/Off lever to the Off position and unplug the unit from the power outlet. Allow 10 minutes (minimum) for motor overload cut-out to cool and reset. Unit can then be plugged in and re-started.

Ce compresseur est équipé d'un dispositif de protection à réenclenchement automatique contre les surcharges thermiques; celui-ci éteindra le moteur s'il devient surchauffé. Si le dispositif de protection contre les surcharges thermiques est actionné, il est nécessaire de laisser le moteur refroidir, avant qu'une remise en marche soit possible.

Assurez-vous que le cordon d'alimentation est bien branché et que l'interrupteur est dans la position de marche. Vérifiez que les fusibles dans votre boîte de disjonction sont de la bonne taille. Si le fusible a disjoncté, réenclenchez-le et remettez l'appareil en marche. Si plusieurs disjonctions se produisent, remplacez le clapet anti-retour, ou appelez le service à la clientèle ou un technicien.

Este compresor es equipado con un automatico repone protector termico de sobrecarga que apagara el motor si llega a ser recalentado. Si el protector termico de sobrecarga es accionado, el motor debe ser permitido enfriarse antes de puesta en marcha es posible.

Para reinicializar la palanca de sobrecarga del motor, coloque el interruptor de presión "Auto/Off" en posición "Off" y desenchufe la unidad del tomacorriente. Espere 10 minutos (mínimo) para que se enfríe y se reinicie el cortacircuitos de sobrecarga del motor. Después, puede enchufar y arrancar la unidad nuevamente.

MAINTENANCE \ ENTRETIEN \ MANTENIMIENTO

English

MAINTENANCE

WARNING: To avoid personal injury, always shut off and unplug the compressor and relieve all air pressure from the system before performing any service on the air compressor.

Regular maintenance will ensure trouble free operation. Your electric powered air compressor represents high quality engineering and construction; however, even high quality machinery requires periodic maintenance. The items listed below should be inspected on a regular basis.

English

DRAINING THE TANK



WARNING: Condensation will accumulate in the tank. To prevent corrosion of the tank from the inside, this moisture must be drained at the end of every workday. Be sure to wear protective eyewear. Relieve the air pressure in the system and open the drain valve on the bottom of the tank and tilt tank to drain.



NOTE: In cold climates, drain the tank after each use to reduce problems with freezing of water condensation.

French

ENTRETIEN

AVERTISSEMENT: Pour éviter les risques de blessures, arrêtez et débranchez toujours le compresseur et libérez toute la pression d'air dans le circuit avant de procéder à l'entretien.

L'entretien régulier de l'appareil permettra d'assurer un fonctionnement sans problèmes. Votre compresseur d'air électrique est un appareil de haute qualité ; toutefois, même les machines de haute qualité nécessitent un entretien périodique. Les composants énumérés ci-dessous doivent être inspectés régulièrement.

French

VIDANGE DU RÉSERVOIR



AVERTISSEMENT: De la condensation se forme dans le réservoir. Pour éviter la formation de corrosion depuis l'intérieur du réservoir, cette condensation doit être évacuée à la fin de chaque journée de travail. Veillez à porter des lunettes de protection. Soulagez la pression atmosphérique dans le système et ouvrez la soupape de vidange sur le fond du réservoir et inclinez le réservoir au drain.

REMARQUE : Dans les climats froids, purger le réservoir après chaque utilisation afin de réduire les problèmes de gel d'eau de condensation.

Spanish

MANTENIMIENTO

ADVERTENCIA: Para evitar lesiones personales, siempre apague y desenchufe el compresor y alivie toda la presión de aire del sistema antes de realizar algún tipo de servicio en el compresor de aire.

El mantenimiento regular asegurará una operación sin problemas. Su compresor de aire con alimentación eléctrica representa lo mejor en ingeniería y construcción; sin embargo, aún la maquinaria de mejor calidad requiere un mantenimiento periódico. Los elementos enumerados a continuación deben inspeccionarse de manera regular.

Spanish

DESAGÜE DEL TANQUE



AVERTENCIA: La condensación se acumulará en el tanque. Para evitar la corrosión del tanque desde el interior, esta humedad debe ser drenada al final de cada día de trabajo. Asegúrese de utilizar protección ocular. Releve la presión de aire en el sistema y abra la válvula de desagüe en la parte inferior del tanque e incline el tanque al dren.

NOTA: En climas fríos, drene el tanque después de cada uso a fin de reducir los problemas por el congelamiento del agua de condensación.

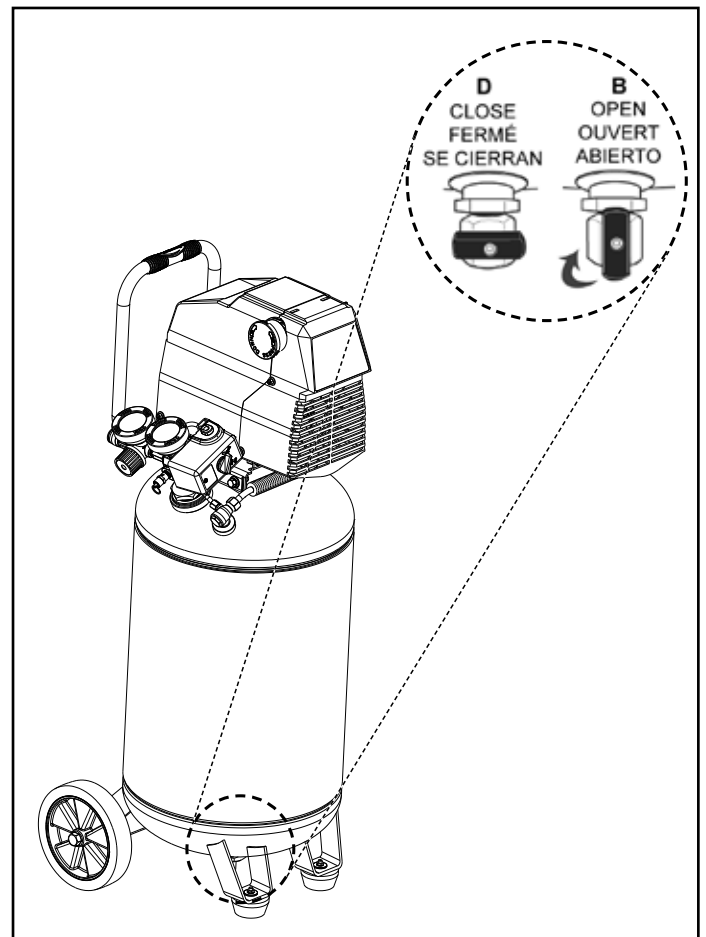

MAINTENANCE \ ENTRETIEN \ MANTENIMIENTO



CHECKING THE RELIEF VALVE

Pull the relief valve daily to ensure that it is operating properly and to clear the valve of any possible obstructions.



TESTING FOR LEAKS

Check that all connections are tight. A small leak in any of the hoses, transfer tubes, or pipe connections will substantially reduce the performance of your air compressor. If you suspect a leak, spray a small amount of soapy water around the area of the suspected leak with a spray bottle. If bubbles appear, repair or replace the faulty component. Do not overtighten any connections.



STORAGE

Before storing the compressor for a prolonged period, use an air blow gun to clean all dust and debris from the compressor. Disconnect the power cord and coil it up on handle. Pull the pressure relief valve to release all pressure from the tank. Drain all moisture from the tank. Cover the entire unit to protect it from moisture and dust.



SERVICE INTERVAL

Perform the following maintenance at the intervals indicated below.

Operate the pressure relief valve **Daily**
Drain tank **Daily**



VÉRIFICATION DE LA SOUPAPE DE DÉCHARGE

Tirez chaque jour sur la soupape de décharge pour vous assurer qu'elle fonctionne correctement et éliminer toutes les obstructions éventuelles.



ESSAI D'ÉTANCHÉITÉ

Assurez-vous que tous les raccords sont serrés. Le rendement de votre compresseur peut être réduit de manière significative en présence d'une petite fuite d'air dans les tuyaux flexibles, les tubes de transfert ou les raccords de tuyauterie. Si vous suspectez une fuite, vaporisez un peu d'eau savonneuse autour de la zone. Si des bulles apparaissent, réparez ou remplacez le composant défectueux. Ne serrez pas trop.



ENTREPOSAGE

Avant d'entreposer le compresseur pour une période prolongée, utilisez une soufflette pour nettoyer toute la poussière et tous les débris du compresseur. Déconnectez le cordon d'alimentation et enroulez-le autour de la poignée. Tirez sur la soupape de décharge pour libérer toute la pression dans le réservoir. Évacuez toute l'humidité du réservoir. Couvrez tout l'appareil pour le protéger de l'humidité et de la poussière.



ENTRETIEN PÉRIODIQUE

Effectuez l'entretien suivant aux intervalles indiqués ci-dessous.

Faites fonctionner les
-soupapes de décharge **Chaque jour**
Vidangez le réservoir **Chaque jour**



REVISIÓN DE LA VÁLVULA DE ALIVIO

Tire de la válvula de alivio todos los días para asegurarse de que esté operando correctamente y para eliminar cualquier obstrucción posible de la misma.



DETECCIÓN DE FUGAS

Compruebe que todas las conexiones estén ajustadas. Una pequeña fuga en cualquiera de las mangueras, tubos de transferencia o tubería reducirá de manera substancial el rendimiento de su compresor de aire. Si sospecha la existencia de una fuga, rocíe una pequeña cantidad de agua jabonosa alrededor de la zona con una botella rociadora. Si aparecen burbujas, selle y ajuste nuevamente la conexión. No ajuste demasiado.



ALMACENAMIENTO

Antes de almacenar el compresor durante períodos prolongados, use un soplete de aire para limpiar todo el polvo y suciedad del compresor. Desconecte el cable de alimentación y enróllalo en el mango. Tire de la válvula de alivio de la presión para liberar toda la presión del tanque. Elimine toda la humedad del tanque. Cubra toda la unidad para protegerla de la humedad y del polvo.



INTERVALOS DE SERVICIO

Realice el mantenimiento siguiente a los intervalos indicados a continuación.

Operación de todas las válvulas
de alivio de la presión **A diario**
Drenaje del tanque **A diario**

TROUBLESHOOTING CHART

Note: Troubleshooting problems may have similar causes and solutions.

PROBLEM	POSSIBLE CAUSE	SOLUTION
Low pressure or not enough air or Compressor does not stop	Tank drain valve is open	Close drain valve
	Fittings Leak	Check fittings with soapy water. Tighten or reseal leaking fittings. DO NOT OVERTIGHTEN.
	Restricted air intake	Clean or replace intake filter element.
	Prolonged excessive use of air	Decrease amount of air used.
	Compressor not large enough	Check air requirement of accessory. If it is higher than CFM and pressure supplied by compressor, you need a larger compressor. Most accessories are rated at 25% of actual CFM while running continuously.
	Hole in air hose	Check and replace if necessary.
	Tank leaks	⚠ WARNING: Immediately replace tank. DO NOT attempt to repair.
	Blown seals	Replace seals.
	Valve leaks	Replace valve.
	Leaking or worn piston	Replace piston.
Air leaks from regulator, or regulator does not regulate pressure	Dirty or damaged regulator internal parts.	Replace regulator or internal parts.
Regulated pressure gauge reading drops when air accessory is being used	This is normal	If pressure drops too low, adjust regulator while accessory is used.
	Compressor not large enough	Check air requirement of accessory. If it is higher than CFM and pressure supplied by compressor, you need a larger compressor. Most accessories are rated at 25% of actual CFM while running continuously.
Pressure relief valve opens	Tank pressure exceeded normal operating pressure	Replace pressure switch
	Pressure switch stuck	Replace pressure switch
Motor will not run	Tank pressure exceeds preset pressure switch limit	Motor will start automatically when tank pressure drops below kick-in pressure of pressure tank.
	Fuse blown or circuit breaker tripped	• Replace blown fuse or reset circuit breaker. Do not use fuse or circuit breaker with higher rating than specified for your branch circuit.
		• Check for proper fuse; "Fusetron" type T is acceptable.
		• Check for low voltage and proper extension cord size.
		• Disconnect other applications from circuit. Operate compressor on a dedicated circuit.
	Check valve stuck open	Remove and clean or replace.
	Wrong wire gauge in cord or excessive extension cord length	Check for proper gauge and extension cord length.
	Loose electrical connections	Contact authorized service center.
Paint spray on internal motor parts	Have checked at service center. Do not operate compressor in the paint spray area	
Possible defective motor	Have checked at service center.	

Remarque : Les problèmes de dépannage peuvent avoir des causes et des solutions similaires.

PROBLÈME	CAUSE POSSIBLE	SOLUTION
Faible pression ou manque d'air ou compresseur fonctionnant sans arrêt	La valve de robinet de vidange de réservoir est ouverte	Soupape de vidange étroite
	Fuite des raccords	Vérifier les raccords à l'eau savonneuse. Resserrer ou étanchéifier les raccords. NE PAS TROP SERRER.
	Entrée d'air obstruée	Nettoyer ou remplacer l'élément du filtre de prise.
	Usage excessif d'air	Réduire l'utilisation d'air comprimé.
	Compresseur pas assez puissant	Vérifier le débit d'air requis pour les accessoires. S'il est supérieur au débit PCM et à la pression fournis par le compresseur, celui-ci doit être plus puissant. La plupart des accessoires sont évalués à 25 % de leur débit PCM réel en fonctionnement continu.
	Fuite d'un tuyau pneumatique	Vérifier ou remplacer au besoin.
	Fuite du réservoir	▲ AVERTISSEMENT: Remplacer immédiatement le réservoir. NE PAS tenter une réparation.
	Éclatement d'un joint	Remplacer les joint.
	Fuite de soupape	Remplacer les soupape.
Fuite ou joint de piston usé	Remplacer les piston.	
Fuite d'air du régulateur ou mauvaise régulation de la pression	Pièces du régulateur sales ou endommagées	Remplacer le régulateur ou ses pièces internes.
La lecture du manomètre chute lors de l'utilisation d'air.	Situation normale	Si la pression chute trop, ajuster le régulateur pendant l'utilisation de l'accessoire.
	Compresseur pas assez puissant	Vérifier le débit d'air requis pour les accessoires. S'il est supérieur au débit PCM et à la pression fournis par le compresseur, celui-ci doit être plus puissant. La plupart des accessoires sont évalués à 25 % de leur débit PCM réel en fonctionnement continu.
La soupape de sûreté s'ouvre	La pression du réservoir dépasse la limite normale	Remplacer le manocontacteur.
	Manocontacteur bloqué	
Le moteur ne démarre pas	La pression du réservoir dépasse la limite pré réglée du manocontacteur	Le moteur démarre automatiquement lorsque la pression du réservoir chute sous la pression d'enclenchement du manocontacteur.
	Fusible grillé ou disjoncteur déclenché	• Remplacer le fusible ou réarmer le disjoncteur. Ne pas utiliser de fusible ou de disjoncteur d'une valeur supérieure à la puissance du circuit.
		• Vérifier le fusible ; le type T « Fusetron » est acceptable.
		• Vérifier la faible tension et le calibre de la rallonge.
		• Débrancher les autres appareils du circuit. Faire fonctionner le compresseur sur un circuit réservé.
	Le clapet de retenue est bloqué ouvert	Démonter, nettoyer ou remplacer.
	Calibre incorrect du fil ou rallonge trop longue	Vérifier le calibre et la longueur de la rallonge.
	Mauvaises connexions	Contacteur un centre d'entretien agréé.
Peinture vaporisée sur les pièces internes du moteur	Contacteur un centre d'entretien agréé. Ne pas faire fonctionner le compresseur dans l'aire de peinture.	
Possibilité de moteur défectueux	Contacteur un centre d'entretien agréé.	

CUADRO DE DETECCIÓN DE FALLOS

Nota: Los problemas de detección de fallos pueden tener causas y soluciones similares.

PROBLEMA	CAUSA POSIBLE	SOLUCION
Presión baja o insuficiente cantidad de aire. o bien el compresor no se detiene	La válvula de desagüe del tanque está abierta	Válvula de desagüe cercana
	Las conexiones tienen fugas	Revise las conexiones con agua jabonosa. Apriete o vuelva a sellar las conexiones que tengan fugas. NO LAS APRIETE EN EXCESO.
	Toma restringida de aire	Limpie o reemplace el elemento del filtro del producto.
	Uso excesivo y prolongado de aire	Disminuya la cantidad de aire usada.
	El compresor no es suficientemente grande	Verifique el requerimiento de aire del accesorio. Si es mayor que el volumen por minuto (CFM) y la presión suministrados por el compresor, necesita un compresor más grande. La mayoría de los accesorios están clasificados a un 25 % del volumen real por minuto en funcionamiento continuo.
	Hay un orificio en la manguera de aire	Revísela y reemplácela si es necesario.
	Fugas en el tanque	 ADVERTENCIA Reemplace inmediatamente el tanque. NO intente repararlo.
	Sellos expulsados	Reemplace los sellos.
	Fugas en la válvula	Reemplace las válvula.
	Sello del pistón con fugas o desgastado	Reemplace las pistón.
Fugas de aire del regulador, o el regulador no regula la	Piezas internas del regulador sucias o dañadas	Reemplace el regulador o las piezas internas.
La lectura del manómetro regulado disminuye cuando se está usando el accesorio de aire.	Es normal	Si la presión disminuye demasiado, ajuste el regulador mientras use el accesorio.
	El compresor no es suficientemente grande	Verifique el requerimiento de aire del accesorio. Si es mayor que el volumen por minuto (CFM) y la presión suministrados por el compresor, necesita un compresor más grande. La mayoría de los accesorios están clasificados a un 25 % del volumen real por minuto en funcionamiento continuo.
La válvula de alivio de presión se abre.	La presión del tanque excedió la presión normal de operación	Reemplace el conmutador activado por presión.
	El conmutador activado por presión se atoró	
El motor no funciona	La presión del tanque excede el límite preestablecido del conmutador activado por presión.	El motor arrancará automáticamente cuando la presión del tanque disminuya hasta un valor menor de la presión de activación del conmutador activado por presión.
	Fusible fundido o disyuntor disparado	<ul style="list-style-type: none"> • Reemplace el fusible fundido o reajuste el disyuntor. No use fusibles ni disyuntores de clasificación mayor que la especificada para su circuito de derivación. • Verifique que el fusible sea adecuado. El fusible "Fusetron" tipo T es aceptable. • Verifique que el voltaje no sea bajo y que el tamaño del cable de extensión sea adecuado. • Desconecte otros dispositivos del circuito. Opere el compresor en un circuito dedicado.
	La válvula de retención se bloqueó en posición abierta	Quítela y límpiela o reemplácela.
	Alambre de calibre inadecuado en el cable o longitud excesiva del cable de extensión	Verifique que el calibre y la longitud del cable de extensión sean adecuados.
	Conexiones eléctricas sueltas	Comuníquese con un centro de servicio autorizado.
	Pintura de pistola en las piezas internas del motor	Haga que lo revisen en un centro de servicio. No opere el compresor en un área donde pinten con pistola.
	Posiblemente el motor está defectuoso	Haga que lo revisen en un centro de servicio.

PARTS DRAWING \ DESSIN DES PIÈCES \ ESQUEMA DE LA PIEZAS

PLD1581519 - 15 GALLON VERT

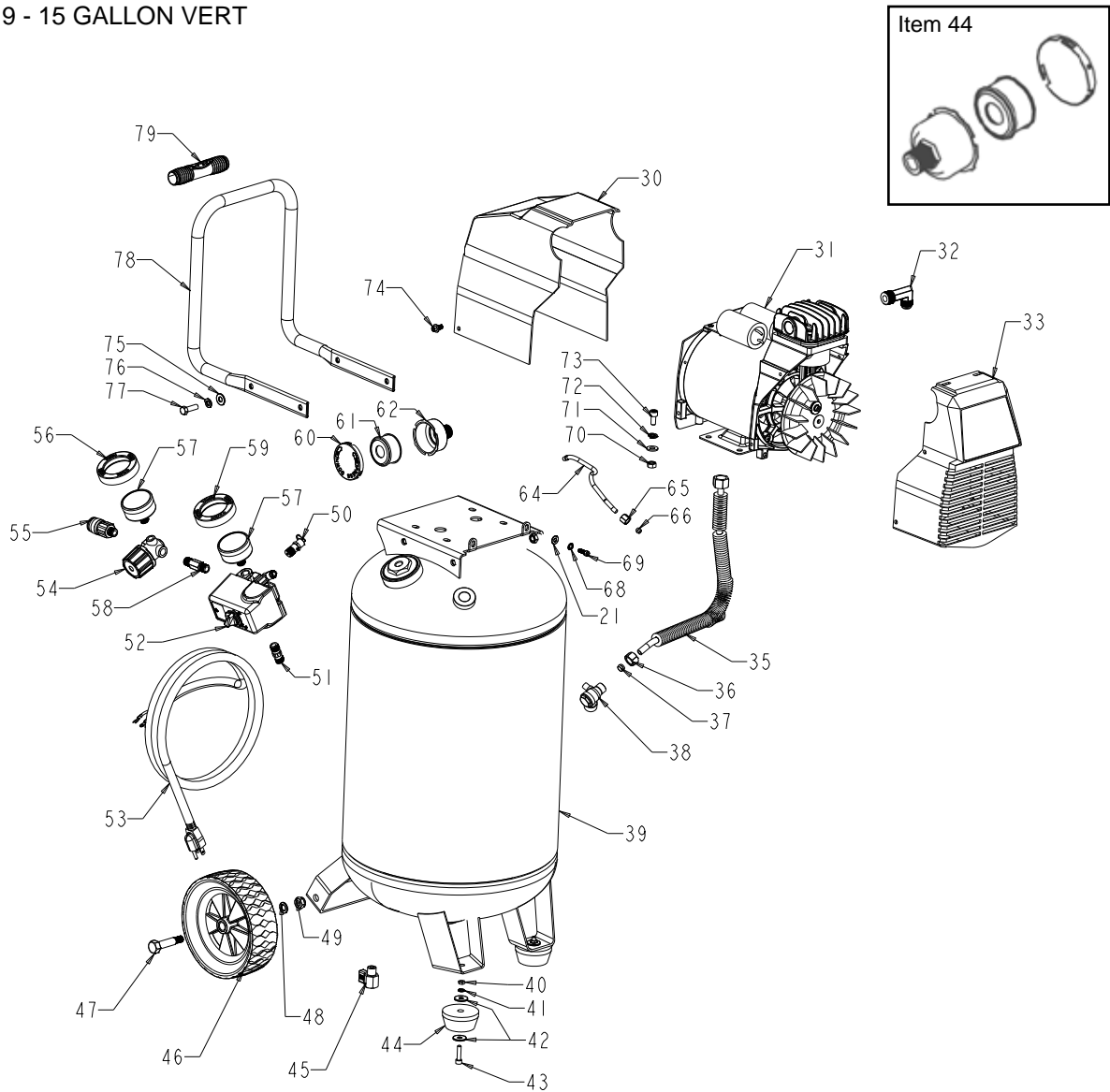

PARTS LIST \ LISTE DE PIÈCES \ LISTA DE LAS PIEZAS

Ref. No.	Kit No.	Part Number	ENGLISH	FRENCH	SPANISH	Quantity
1	*	E100300	SHROUD, REAR	CAPOT, ARRIÈRE	PROTECTOR POSTERIOR	1
2	7		MOTOR/PUMP ASSEMBLY	MOTEUR/ASSEMBLAGE DE LA POMPE	ENSAMBLAJE DEL MOTOR/BOMBA	1
3	*	E100283	ELBOW, 90 DEGREE	COUDE, 90 DEGRÉS	CODO, 90 GRADOS	1
4	*	E100296	SHROUD, FRONT	CAPOT, AVANT	PROTECTOR FRONTAL	1
5	*		N/A	S. O.	N/C	
6	6	E103286	TUBE, OUTLET	TUBE, SORTIE	SALIDA DEL TUBO	1
7	6		NUT, COMPRESSION 3/8'	ÉCROU, COMPRESSION 9,5 MM (3/8 PO)	TUERCA DE COMPRESIÓN, DE 3/8'	1
8	6		FERRULE 3/8"	VIROLE 9,5 MM (3/8 PO)	CASQUILLO DE 0,95 CM	1
9			CHECK VALVE 90 DEGREE	CLAPET ANTI-RETOUR 90 DEGRÉS	VÁLVULA DE RETENCIÓN DE 90 GRADOS	1
10	*		TANK	RÉSERVOIR	TANQUE	1

PARTS LIST \ LISTE DE PIÈCES \ LISTA DE LAS PIEZAS

Ref. No.	Kit No.	Part Number	ENGLISH	FRENCH	SPANISH	Quantity
11	*	E100561	NUT, M6X 1	ÉCROU, M6X 1	TUERCA M6 X 1	2
12	*		WASHER, LOCK M6	RONDELLE, BLOCAGE M6	ARANDELA, DE SEGURIDAD M6	2
13	*		WASHER, FLAT M6	RONDELLE, PLATE M6	ARANDELA, PLANA M6	4
14	*		SCREW, SHCS M6X1X20MM	VIS, SHCS M6 X 1 X 20 MM	TORNILLO, SHCS M6 X 1 X 20 MM	2
15	*		ISOLATOR	ISOLANT	AISLANTE	2
16	*	E101717	DRAIN VALVE, 1/4 TURN	ROBINET DE PURGE, 1/4 DE TOUR	VÁLVULA DE DRENAJE DE 1/4 DE GIRO	1
17	5		WHEEL	ROUE	RUEDA	2
18	5		BOLT, SHOULDER M10X1.25X 39MM	BOULON, À ÉPAULEMENT M10 X 1,25 X 39 MM	PERNO DE HOMBRO M10 X 1,25 X 39 MM	2
19	5		WASHER, LOCK M10	RONDELLE, BLOCAGE M10	ARANDELA, DE SEGURIDAD M10	2
20	5		NUT, NYLOCK M10X 1.25	ÉCROU, NYLOCK M10 X 1,25	TUERCA NYLOC M10 X 1,25	2
21	*	E106273	VALVE, SAFETY	SOUPAPE, SÛRETÉ	VÁLVULA, SEGURIDAD	1
22	*	E100853	NIPPLE, 1/4 NPT X 35MM	TIGE FILETÉE, 1/4 NPTX 35 MM	BOQUILLA, 1/4 NPT X 35 MM	1
23	*	E106272	PRESSURE SWITCH 160-200	PRESSOSTAT 160-200	INTERRUPTOR DE PRESIÓN 160-200	1
24	*		POWER CORD	CORDON D'ALIMENTATION	CABLE ELÉCTRICO	1
25	*	E105755	REGULATOR, HI-FLO 3 PORT	RÉGULATEUR, HI-FLO 3 PORTS	REGULADOR DE ALTO FLUJO, DE 3 PUERTOS	1
26	*	E100307	QUICK CONNECT	BRANCHEMENT RAPIDE	CONECTOR RÁPIDO	1
27	*	E104074	GAUGE RING, TOOL	BAGUE DE MANOMÈTRE, OUTIL	HERRAMIENTA DEL ARO DEL MANÓMETRO	1
28	*	E106109	GAUGE	MANOMÈTRE	MANÓMETRO	2
29	*	E100724	NIPPLE, 1/4 NPT X 50MM	TIGE FILETÉE, 1/4 NPTX 50 MM	BOQUILLA, 1/4 NPT X 50 MM	1
30	*	E104075	GAUGE RING, TANK	BAGUE DE MANOMÈTRE, RÉSERVOIR	TANQUE DEL ARO DEL MANÓMETRO	1
31	8		AIR FILTER, CAP	FILTRE À AIR, CAPUCHON	TAPA DEL FILTRO DE AIRE	1
32	8	E100435	ELEMENT, FILTER	ÉLÉMENT, FILTRE	FILTRO DEL ELEMENTO	1
33	7,8		AIR FILTER, BASE	FILTRE À AIR, BASE	BASE DEL FILTRO DE AIRE	1
34	9		TUBE, RELIEF	TUBE, DÉCOMPRESSION	TUBO DE ALIVIO	1
35	9	E100740	NUT, COMPRESSION 1/4"	ÉCROU, COMPRESSION 6,3 MM (1/4 PO)	TUERCA DE COMPRESIÓN, DE 1/4 PLG	1
36	9	E101463	FERRULE, 1/4"	VIROLE, 6,3 MM (1/4 PO)	CASQUILLO DE 0,63 CM	1
37	*		WASHER, LOCK M6	RONDELLE, BLOCAGE M6	ARANDELA, DE SEGURIDAD M6	2
38	*		SCREW, SHC M6X1X16MM	VIS, SHC M6 X 1 X 16 MM	TORNILLO, SHC M6 X 1 X 16 MM	2
39	*		NUT, M8X1 X	ÉCROU, M8 X 1 X	TUERCA M8 X 1	4
40	*		WASHER, FLAT M8	RONDELLE, PLATE M8	ARANDELA, PLANA M8	4
41	*		WASHER, LOCK M8	RONDELLE, BLOCAGE M8	ARANDELA, DE SEGURIDAD M8	4
42	*		SCREW, SHC M8X1X 16MM	VIS, SHC M8 X 1 X 16 MM	TORNILLO, SHC M8 X 1 X 16MM	4
43	*		SCREW, M6X1 X 12MM	VIS, M6 X 1 X 12 MM	TORNILLO, M6 X 1 X 12 MM	6
44	*		WASHER, FLAT M8	RONDELLE, PLATE M8	ARANDELA, PLANA M8	4
45	*		WASHER, LOCK M8	RONDELLE, BLOCAGE M8	ARANDELA, DE SEGURIDAD M8	4
46	*		SCREW, SHC M8X1.25X25MM	VIS, SHC M8 X 1,25 X 25 MM	TORNILLO, SHC M8 X 1,25 X 25 MM	4
47	*		HANDLE	POIGNÉE	MANGO	1
48	*		GRIP, HANDLE	PRISE, POIGNÉE	ASA, MANGO	1

PARTS DRAWING \ DESSIN DES PIÈCES \ ESQUEMA DE LA PIEZAS

PUMP/MOTOR ASSY (F2B2)
F215VWP

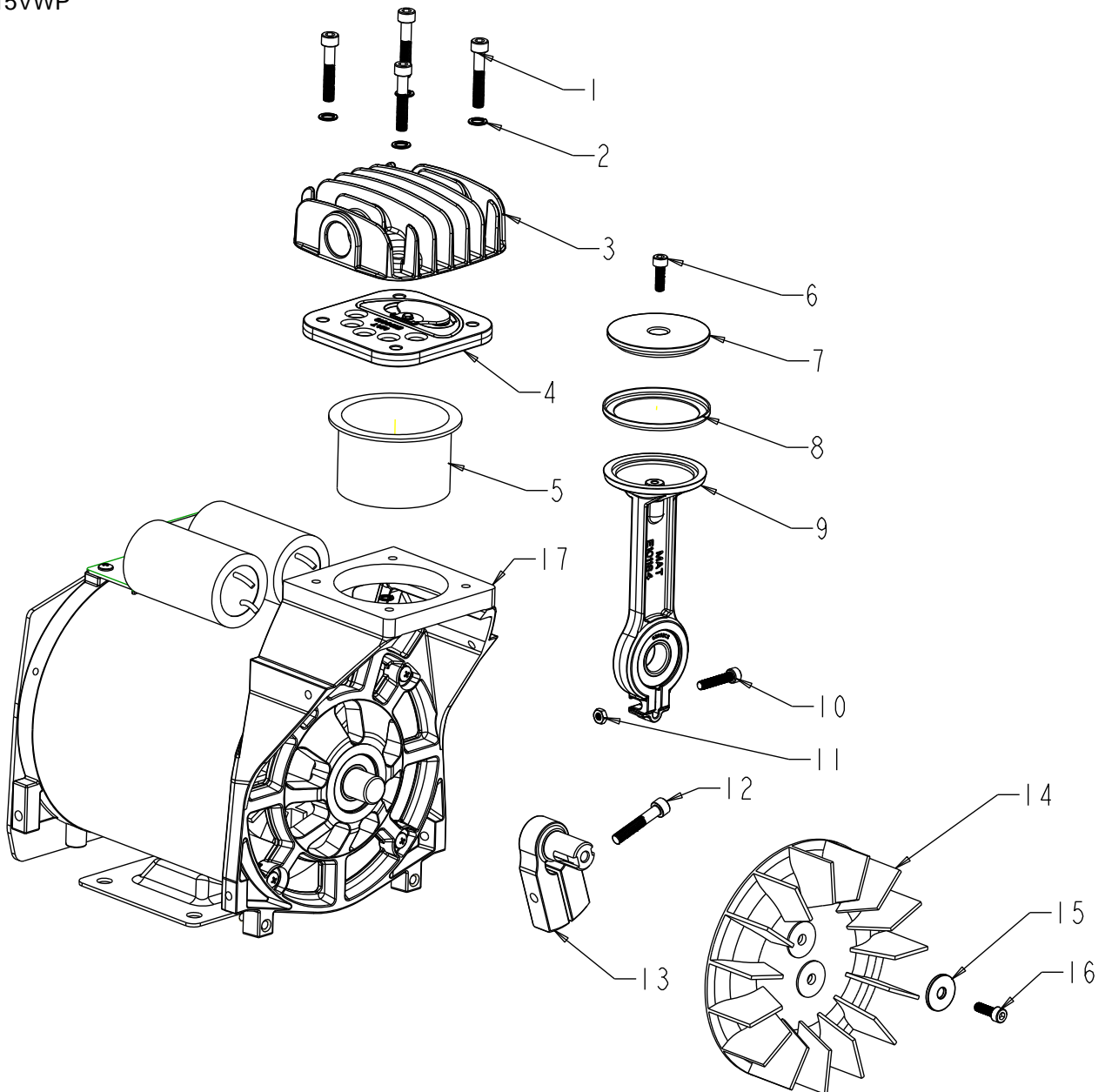

Ref. No.	Kit No.	Part Number	ENGLISH	FRENCH	SPANISH	Quantity
1	7		Screw, M6 x 1 x 35mm	VIS, M6 X 1 X 35 MM	TORNILLO, M6 X 1 X 35MM	4
2	7		Washer, Lock M6	RONDELLE, BLOCAGE M6	ARANDELA, DE SEGURIDAD M6	4
3	7	E100284	Head	TÊTE	CABEZAL	1
4	1,7		Screw, HFH M3 x 4 x 5mm	VIS, HFN M3 X 4 X 5 MM	TORNILLO HFH M3 X 4 X 5 MM	2
5	1,7		Valve, Outlet Retainer	SOUPAPE, DISPOSITIF DE RETENUE DE SORTIE	VÁLVULA, RETENEDOR DE SALIDA	1
6	1,7		Valve, Outlet	SOUPAPE, SORTIE	VÁLVULA, SALIDA	1
7			O-Ring, Head	JOINT TORIQUE, TÊTE	ARO TÓRICO, CABEZAL	1
8	1,7		VALVE PLATE	PLAQUE PORTE-SOUPAPE	PLATO DE VÁLVULA	1
9			O-RING, CYLINDER	JOINT TORIQUE, CYLINDRE	ARO TÓRICO, CILINDRO	1
10	1,7		VALVE, INTAKE	SOUPAPE, ADMISSION	VÁLVULA, ENTRADA	1

PARTS LIST \ LISTE DE PIÈCES \ LISTA DE LAS PIEZAS

Ref. No.	Kit No.	Part Number	ENGLISH	FRENCH	SPANISH	Quantity
11	1,7		VALVE, INLET RETAINER	SOUPAPE, DISPOSITIF DE RETENUE D'ADMISSION	VÁLVULA, RETENEDOR DE ENTRADA	1
12	2,7		CYLINDER	CYLINDRE	CILINDRO	1
13	2,7		SCREW, SHC M5X0.8X16MM	VIS, SHC M5 X 0,8 X 16 MM	TORNILLO, SHC M5 X 0,8 X 16 MM	1
14	2,7		PISTON CAP	CAPUCHON DE PISTON	TAPA DE PISTÓN	1
15	2,7		PISTON RING	ANNEAU DE PISTON	ARO DE PISTÓN	1
16	2,7		CONNECTOR ROD	TIGE DE CONNECTEUR	VARILLA DE CONECTOR	1
17	2,7		SCREW, SHC M5X0.8X25MM	VIS, SHC M5 X 0,8 X 25 MM	TORNILLO, SHC M5 X 0,8 X 25 MM	1
18	2,7		NUT, HEX M5	ÉCROU, HEXAGONAL M5	TUERCA HEXAGONAL M5	1
19	4,7		FAN	VENTILATEUR	VENTILADOR	1
20	4,7		SCREW, LEFT HND SHC M6X1X16MM	VIS, MAIN GAUCHE SHC M6 X 1 X 16 MM	TORNILLO, LADO IZQUIERDO SHC M6 X 1 X 16 MM	1
21	4,7		WASHER, FLAT M6	RONDELLE, PLATE M6	ARANDELA, PLANA M6	3
22	3,7		ECCENTRIC	EXCENTRIQUE	EXCÉNTRICO	1
23	3,7		SCREW, SHC M6X1X35MM	VIS, SHC M6 X 1 X 35 MM	TORNILLO, SHC M6 X 1 X 35 MM	1
24	7		MOTOR ASSY/PUMP HOUSING	MOTEUR/BOÎTIER DE POMPE	ENSAMBLAJE DEL MOTOR/ CARCASA DE LA BOMBA	1
25	7	E104272	CAPACITOR, START	CONDENSATEUR, DÉMARRAGE	CONDENSADOR, DE ARRANQUE	1
26	7	E104273	CAPACITOR, RUN	CONDENSATEUR, FONCTIONNEMENT	CONDENSADOR, DE FUNCIONAMIENTO	1
27	*		N/A	S. O.	N/C	
28	*		N/A	S. O.	N/C	
29	*	E100740	N/A	S. O.	N/C	2

Note: Any part number field without a number listed is not available. Kit numbers, descriptions, and included components are listed below:

Remarque : Toute pièce dont le champ du numéro de pièce est vierge n'est pas disponible. Les numéros de trousse, les descriptions et les éléments compris sont indiqués ci-dessous :

Nota: Si el campo para el número de pieza no tiene ningún número, la pieza no está disponible. Los números de kit, descripciones y componentes incluidos se enumeran a continuación:

Kit #	Order #	Kit Name	Nom de la trousse	Nombre del Kit	Reference #
1	E103497	KIT, VALVE PLATE	TROUSSE, PLAQUE PORTE-SOUPAPE	KIT, PLACA DE VÁLVULA	4-11
2	E103495	KIT, PISTON	TROUSSE, PISTON	KIT, PISTÓN	12-18
3	E104743	KIT, ECCENTRIC	TROUSSE, EXCENTRIQUE	KIT, EXCÉNTRICO	22,23
3	E104743	KIT, ECCENTRIC	TROUSSE, EXCENTRIQUE	KIT, EXCÉNTRICO	22,23
4	E104280	KIT, F2 PUMP FAN	TROUSSE, VENTILATEUR DE POMPE F2	KIT, VENTILADOR DE BOMBA F2	19-21
5	E106270	KIT, WIDE WHEEL (REPLACES ONE WHEEL ASSY.)	TROUSSE, ROUE LARGE (REPLACE TOUTE UNE ROUE)	KIT, RUEDA ANCHA (REPUESTO PARA EL ENSAMBLAJE DE UNA RUEDA)	46-49
6	E103286	KIT, FINNED ALUMINUM 3/8" OUTLET TUBE	TROUSSE, TUBE DE SORTIE 9,5 MM (3/8 PO) EN ALUMINIUM À AILETTES	KIT, TUBO DE SALIDA, CON ALETA, DE 0,95 CM DE ALUMINIO	35-37
7	E104279	KIT, F2B2 MOTOR/PUMP ASSY (RIGHT HAND EXHAUST)	TROUSSE, ENS. MOTEUR/POMPE F2B2 (ÉCHAPPEMENT DU CÔTÉ DROIT)	KIT, MOTOR/ENSAMBLAJE DE BOMBA F2B2 (ESCAPE DEL LADO DERECHO)	1 - 26, 62
8	E100794	KIT, AIR FILTER	TROUSSE, FILTRE À AIR	KIT, FILTRO DE AIRE	60-62
9	E104834	KIT, PRESSURE RELIEF TUBE 1/4" COPPER	TROUSSE, TUBE DE DÉCOMPRESSION EN CUIVRE 6,3 MM (1/4 PO)	KIT, TUBO DE ALIVIO DE PRESIÓN DE 1/4", COBRE	64-66
10	E105845	KIT, O-RING PISTON	TROUSSE, PISTON À JOINT TORIQUE	KIT, PISTÓN CON ARO TÓRICO	7,9



PARTS AND SERVICE

Replacement parts and service are available from your nearest authorized Service Center. If the need arises, contact Product Service as listed at right.

When consulting with a Service Center or Product Service, refer to the model number and serial number located on the serial label of the compressor. Proof of purchase is required for all transactions and a copy of your sales receipt may be requested.

Record the model number, serial number, and date purchased in the spaces provided below. Retain your sales receipt and this manual for future reference.

Model No.

Serial No.

Date Purchased, la date d'achat, la fecha de compra



PIÈCES ET RÉPARATIONS

Pour pièces de rechange et réparations de votre Centre d'Entretien autorisé le plus proche. Au besoin, veuillez contacter le service après-vente (Product Service) au numéro de téléphone ou à droite.

Lorsque vous appelez un Centre d'Entretien ou le service après-vente, veuillez indiquer le numéro de modèle et le numéro de série situé sur la étiquette de série du compresseur. Une preuve d'achat est nécessaire lors de toute transaction et une copie de votre reçu peut être exigée.

Inscrivez la date d'achat au-dessus de, dans les

When needing service, please contact the nearest authorized Service Center or call:

PRODUCT SERVICE



In U.S.A. or Canada

Toll-Free

Fax

1-888-895-4549

1-507-723-5013



REPUESTOS Y SERVICIO

Las piezas de repuesto y el servicio están disponibles del Centro de Servicio autorizado más cercano. Consulte con el Servicio al Cliente (Product Service) listado debajo, si surge la necesidad.

Refiérase al número de modelo y el número de serie situado en la etiqueta de serie del compresor, cuando consulte con un Centro de Servicio o el Servicio al Cliente. Se requiere la prueba de compra para todas las transacciones y puede requerirse una copia de su recibo de venta.

espaces réservé à cet effet. Conservez votre reçu et ce manuel pour référence ultérieure.

Quand vous avez besoin des services de l'usine, s'il vous plaît contactez au centre d'entretien autorisé le plus proche ou composez simplement le :

SERVICE CLIENTÈ



Au Canada

Appel gratuit

Télécopieur

1-888-895-4549

1-507-723-5013

En los espacios provisto arriba registre la fecha de compra. Guarde su recibo de venta y este manual para referencia futura.

Cuando necesite servicio por favor de consultar el centro de servicio autorizado más cercano o notificar por correo a:

Product Service

Sanborn Mfg., Division of MAT Industries, LLC.
118 West Rock Street
Springfield, MN 56087

Manufactured in China for / Fabriqué à Chine pour / Fabricado en China para
Sanborn Mfg. Division of MAT Industries, LLC., Springfield, MN 56087

© 2012 Sanborn Mfg.

1-888-895-4549

All Rights Reserved. Tous droits réservés. Reservados todos los derechos.